

Bucher MaxPowa V120

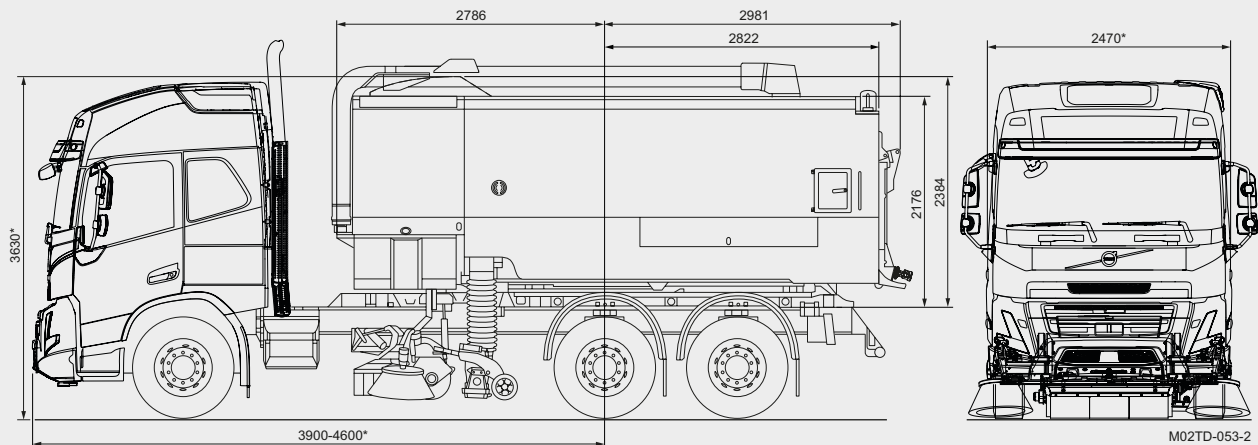

Dimensioner

| | |
|--|----------------|
| Længde* | 6.881-7.581 mm |
| Længde (motorrum og beholder) | 5.767 mm |
| Bredde* | 2.470 mm |
| Højde* | 3.630 mm |
| Akselafstand* | 3.900-4.600 mm |
| Fejebrede med sugemundstykke og sidekost | 1.300 mm |
| Fejebrede med midterkost | 2.400 mm |
| Maks fejebrede (simultanfejning) | 3.600 mm |

Chassis

| | |
|-----------|-----------|
| Totalvægt | 26.000 kg |
|-----------|-----------|

Brændstoftank

| | |
|-----------|--------|
| Brændstof | Diesel |
| Kapacitet | 170 l |

Hjælpe motor

| | |
|------------------------|--------------------|
| JCB Dieselmax 448 NRMM | Stage 5 |
| Standard: | |
| Ydelse | 129 kW @ 2.200 rpm |
| Drejningsmoment | 690 Nm @ 1.500 rpm |
| Option: | |
| Ydelse | 97 kW @ 2.200 rpm |
| Drejningsmoment | 550 Nm @ 1.500 rpm |

* Afhængigt af valgt chassis og/eller ekstraudstyr

Kraftfuld ydelse til tunge opgaver



Høj sikkerhed med kamera

En firedobbelt kameraløsning som giver overblik over kørebanen ud mod vejen. Det giver bedre udsyn, gør den potentielle blinde vinkel mindre, og øger trafikikkerheden for de bløde trafikanter.



Justerbar HMI-midterkonsol

Med midterkonsollen følger kopholdere og USB-ladestik. Konsollen kan indstilles, så den passer til operatørens foretrukne stilling. En let måde at give stor fleksibilitet.

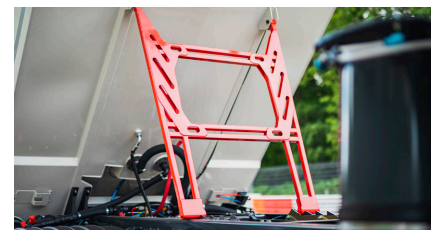

Selvudløsende lås

En markant synlig selvaktiveringslås skaber et sikkert arbejdsmiljø for både operatøren og servicepersonalet.

Bucher MaxPowa V120

Styring

Centralt monteret hovedbetjeningspanel med JVM i kabinen, giver oplysninger om en lang række fejmaskinefunktioner, og muliggør download af opsamlede data. Billeder fra op til fire kameraer, der fås som ekstraudstyr, kan også vises på JVM-skærmen. Oplev den separate styreenhed ved døren med håndledsstøtte til betjening af primære fejefunktioner.

Ventilator med nyt design

Driftshastigheden kan varieres fra 1.800 - 3.500 omdr./min. afhængigt af den konkrete opgave. V120t: Udvekslingsforhold i forhold til motoromdrejninger: 1,79:1

Sidekost

Kostesystem med hurtigskiftesystem og trinløst variabel hastighed op til 160 omdr./min. (styres fra kabinen). Tydeligt synlig kosteplade og slangeføring.

Mundstykke

Vulkaniseret sugehoved med 250 mm indgangsdiameter og værktøjsfri indstilling.

Støvdæmpningssystem

Støvdæmpende vanddyser placeret ved sugemundstykket, ved sidekosten eller på en front spraybom. Pressadrain luftudblæsningssystem til vand.

Elsystem

24 V. Alle eksterne tilslutningspunkter i ledningsnettet er normeret iht. IP67.

Beholder

Beholderen består af en smuds-del og den integrerede vandtank. Fremstillet af kraftig plade i rustfrit stål. Vandtæt dobbeltvirkende bagdørslukkemekanisme med afvandingsfunktion. To inspektionsløg og sideskabe for opbevaring.

Andet standardudstyr er aftømnings-slisk bagest og automatisk lås med flere positioner ved hævet beholder. Dertil to beskyttet rotorblink monteret bagerst samt LED arbejdslys.

Kapacitet* 12 m³

Aftipningsvinkel 56°

Baglågens åbningsvinkel 125°

*Alle Bucher Municipals beholderkapaciteter er målt i overensstemmelse med europæisk standard EN 15429.

Vandtank

Vandtanken har integrerede skvulpeplader og fyldes via en brandhanekobling af type 'A'. En dobbelt membranpumpe kører kontinuerligt og tåler tørkørsel.

Vandkapacitet 5.000 l

Kappe

Kappen er beklædt med frekvensafstemt lyd-dæmpende materiale.

Koste

Midterkost Ø 406 mm

Bredde på midterkost 1.275 mm

Bredde på sugemundstykke 750 mm

Sidekost 650 mm

Ekstraudstyr

- Kameraløsninger
- Powathrust/Powasave.
- Pneumatiske ristvibratører
- Powascrub - justering af børstetryk på midterkost
- Supawash - højtryksrensensystem 32 l/min @ 100 bar, med smal slangetromle og hånd lanse.
- 8" bommonteret ekstern sugeslange
- Broomvak - fejudstyr
- Optimeret LED lyspakke for kosteudstyr
- Vulkaniseret indløbsrør
- Powawash - højtryksspul 106 l/min ved 200 bar
- Spraybom bag standard sugemundstykke med V-dyser
- Separat brændstoftank til hjælpemotoren

Der fås et udvalg af ekstraudstyr - kontakt os for at vide mere.

Bucher Municipal

Bucher Municipal A/S
Lillehøjvej 15
8600 Silkeborg, Danmark
T +45 86 82 12 11
salg.dk@buchermunicipal.com
buchermunicipal.dk

Driven by better

