

**BUCHER**  
municipal

# CityCat VS20 & VS20e

Die wendigen Kompaktkehrfahrzeuge



# CityCat VS20

---

Die neue leichtere und wendigere Kehrmaschine von Bucher Municipal.

Die CityCat VS20 bietet eine unübertroffene Kombination aus Knicklenkung, höchster Saugleistung und energiesparendem Gebläse für herausragende Effizienz. Mit seinem niedrigen Kraftstoffverbrauch, tiefem Lärmpegel und dem hohen Komfort leuchtet es ein, dass dieses Kehrfahrzeug in keiner Flotte für die Innenstadtreinigung fehlen sollte.



# CityCat VS20e

---

Die neue leichtere und wendigere elektrische Kehrmaschine von Bucher Municipal.

Die CityCat VS20e ist die zweite Generation elektrisch angetriebener Kehrfahrzeuge mit einem grossen Plus. Hier kommt ein massgeschneidertes Batterie Paket mit genügend Kapazität von mindestens 6 Stunden zum Einsatz. Leistungsstark und dennoch respektvoll gegenüber der Umwelt, kann die CityCat VS20e sogar rund um die Uhr eingesetzt werden – so beeindruckend niedrig sind seine Geräuschemissionen. Dies ist bewährte Technologie mit minimalen Auswirkungen auf die Umwelt, bereit für den Einsatz in kleinen und beengten Bereichen.



## Hohe Leistung **und Produktivität**

Die neue CityCat Serie ist ganz auf unsere Kunden zugeschnitten. Mit der Auswahl von Verbrennungsmotoren oder dem speziell konstruierten Bucher Batterie Paket stellt das Kehrfahrzeug mit seinem völlig neuen Smart-Con Bedienkonzept in der geräumigen Kabine eine Revolution auf dem Gebiet der Strassenreinigung dar.

Bei der CityCat VS20e ermöglicht das On-Board Ladegerät mit 22 kW das Wiederaufladen der Batterien in nur zwei bis zweieinhalb Stunden an jeder beliebigen öffentlichen Ladestation. Mit einer Energierückgewinnungsfunktion kann die Hochvoltbatterie auch beim Abbremsen aufgeladen und somit die Reichweite zusätzlich vergrößert werden. Dadurch werden noch längere Arbeitseinsätze ermöglicht.

Der schwebende Saugmund mit patentiertem Aufhängungsmechanismus garantiert maximale Luft-

geschwindigkeit für tadellose Kehrergebnisse, egal wie uneben die Oberfläche auch sein mag. Für das noch effizientere, energieoptimierte Gebläse ist aufgrund seiner Anordnung nun auch der Schmutz kein Problem mehr.

Der gerade Saugschlauch mit seinem grossen Durchmesser gehört ebenfalls zur typischen „DNA“ der Bucher-Kehrfahrzeuge und sorgt durch minimales Verstopfungsrisiko bei optimaler Luftführung für einen störungsfreien Betrieb.

Die erprobte und bewährte Knicklenkung bietet eine einzigartige Wendigkeit, mit welcher der Fahrer die Sicherheit einer garantierten Spurtreue geniesst und sich damit voll auf das Reinigen konzentrieren kann. Daher können diese Kehrfahrzeuge sowohl engste Durchgänge als auch grosse Flächen effizient und wirtschaftlich reinigen.

### Hohe Nutzlast

Bis zu 1000 kg bei 3500 kg zGG

### HMI

Intuitives Smart-Con Bedienkonzept kombiniert mit dem CSense Touch-Display

### BBP

Speziell für die CityCat VS20e konzipiertes Bucher Batterie Paket

### Motoren

CityCat VS20, bietet neben der Knicklenkung eine Auswahl an Motoren der Stufe V und Stufe 3A

## Die CityCat VS20 & VS20e bieten

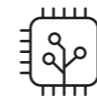

### Smart-Con

Multifunktionale Armlehne mit intelligenter „Startfunktion“, kombiniert mit dem 4.3 Zoll Fahrerdisplay

### CSense-Display

10.1 Zoll Touch-Display mit intuitivem Design für erweiterte Funktionen und Informationen (optional)

### Schwebender Saugmund

Patentiertes Aufhängungssystem, kombiniert mit geradem Saugschlauch

### Bucher Getriebe

Mit Torsen-Differential für die CityCat VS20e

### Knicklenkung

Hervorragende Manövrierbarkeit mit stets in Fahrtrichtung ausgerichtetem Saugmund



### Seitenbesenarme

Wartungsfreie Besenarme mit Neigungskompensation

### Scheibenbremsen

An Vorder- und Hinterachse



### Einzelradaufhängung

Gewährleistet ein einzigartiges, komfortables Fahrerlebnis



### Wasservolumen bis zu 425 l

275 l Frischwasservolumen und 150 l Brauchwassertank (optional)

### 2 m³

Behältervolumen von 2 m³ mit einer Auskipphöhe von 1555 mm



### Hill Holder

Für sicheres Anfahren am Gefälle mit der CityCat VS20e

### Hydrostatischer Antrieb

Die CityCat VS20 kann nahtlos vom Arbeitsbetrieb in den Fahrbetrieb umschalten und auch am Gefälle sicher anfahren

### 1999 mm

Unter 2 m Höhe mit einziehbaren und einklappbaren Rundumleuchten, um die Einfahrt in Parkgaragen und andere beengte Räume zu ermöglichen

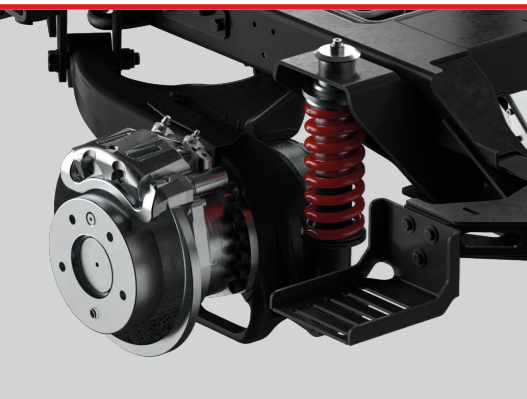

Herausragender Fahrkomfort

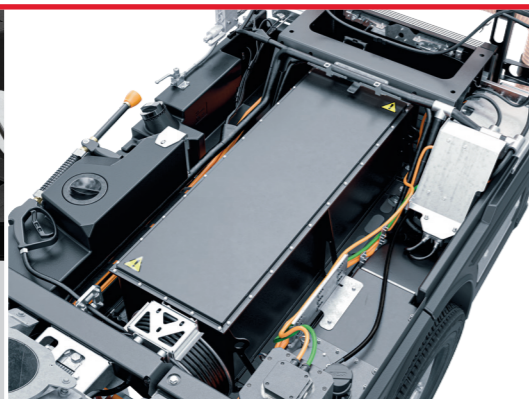

Hochleistungsbatterie Bucher Batterie Paket



22 kW On-Board Ladegerät



Knicklenkung



Gezogenes Besensystem mit 3. Besen



2 m³, einfach zu reinigender Kehrgutbehälter

## Geringe **Umweltauswirkungen**

### Niedriger Lärmpegel

CityCat VS20e 92 dB(A) / CityCat VS20 98 dB(A)  
Innovatives Hydraulikaggregat mit geräuscharmen Pumpen für beachtlich verringerten Lärmpegel.

### Geringer Wasserverbrauch

Das optionale Wasserrückgewinnungssystem dient zur Wiederverwertung des Brauchwassers, das über den Brauchwassertank zum Saugmund geleitet wird. Dadurch werden Nachfüllkosten gesenkt und längere Arbeitseinsätze ermöglicht.

### Staubemissionen

EUnited 4-Sterne-Zertifikat für PM10 und PM2.5

### Niedriger Kraftstoffverbrauch

Der Einsatz neuester Motortechnologie für die jeweilige Abgasemissionsstufe gewährleistet minimale Umweltbelastung bei geringstem Kraftstoffverbrauch.

### Staubbindung

Von der Kabine aus verstellbare Wasserdüsen auf jedem Besen versprühen einen feinen Frischwassernebel zur Bindung des von den zwei (optional drei) Besen aufgewirbelten Staubs. Darüber hinaus wird das Brauchwasser in den Saugmund geleitet.

### Elektroantrieb

Mit dem vollelektrischen Kehrfahrzeug CityCat VS20e bleibt Nachhaltigkeit ein wesentlicher Schwerpunkt. Bucher Municipal hat daher speziell ein massgeschneidertes Bucher Batterie Paket für diese Kehrmaschine entwickelt. Dank dieser bewährten Technologie kann ein minimaler ökologischer Fussabdruck und eine sehr geringe Lärmemission erhalten werden.

### Bucher Connect

Ermöglicht die Reduzierung der Kraftstoff- bzw. Energiekosten bei gleichzeitiger Steigerung der Produktivität.

#### Niedrige Lärmemission

CityCat VS20 98 dB(A)  
CityCat VS20e 92 dB(A)

#### PM10 und PM2.5

EUnited  
4-Sterne-Zertifikat

#### Bucher Batterie Paket

Zero emission - völlig  
abgasfrei



# Sicherheit und Komfort

Wir sind der Ansicht, dass allen Fahrern die Arbeit mit unseren Kehrfahrzeugen Freude machen sollte. Also haben wir verbesserte Federungen, ein griffiges Lenkrad und die Smart-Con-Bedienkonsole mit ergonomisch optimierten Elementen eingeführt. Natürlich hat Sicherheit Vorrang. Von den 3-Punkt-Gurten bis hin zur verbesserten Beleuchtung des Kehrbereichs - um den sicheren Überblick für den Fahrer und die hohe Sichtbarkeit für Drittpersonen zu garantieren - ist es stets unsere Pflicht, für die Sicherheit Sorge zu tragen.

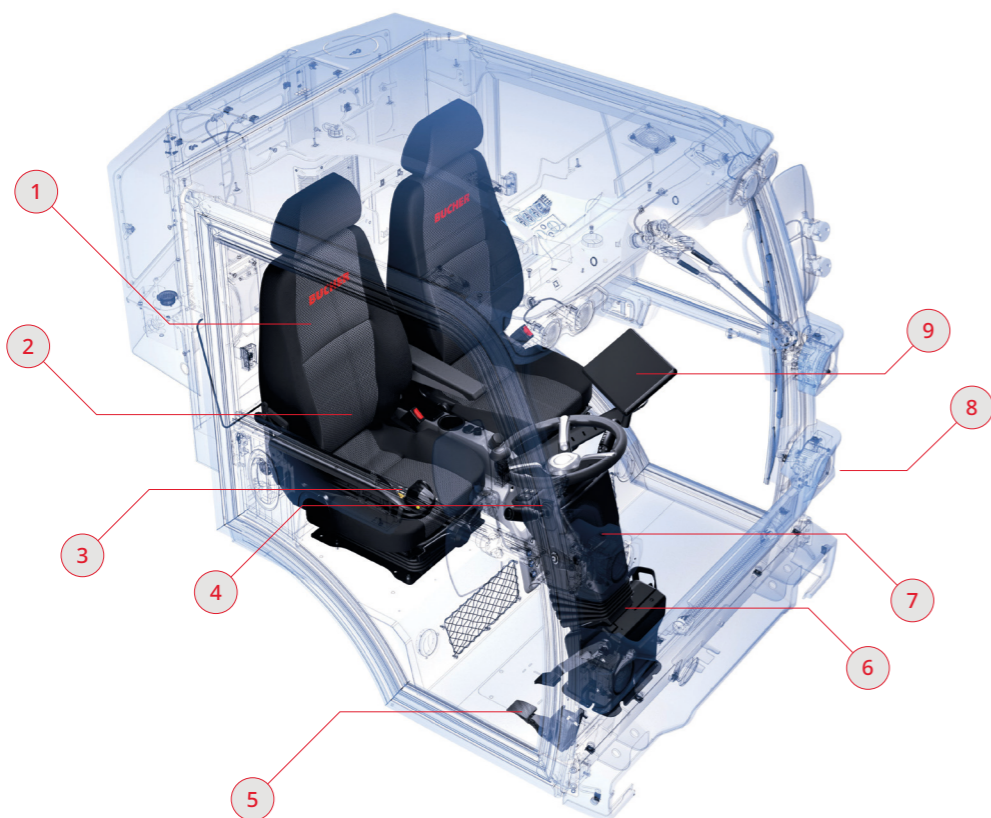

**1** Zwei vollwertige Sitze mit Kopfstütze und 3-Punkt-Sicherheitsgurten für Fahrer und Beifahrer bieten ein komfortables, sicheres Fahrerlebnis

**2** Exzellente Rundumsicht dank durchgehender Frontscheibe, vollverglasten Türen und zwei Heckscheiben

**3** Intuitive, einhändige Bedienung des Kehrfahrzeuges mittels verstellbarer Multifunktionsarmlehne, die das Starten des Kehrtriebs per Knopfdruck ermöglicht

**4** 4.3 Zoll Display zur übersichtlichen Anzeige aller Fahrzeugdaten und Pop-Up-Rückmeldungen zu den Einstellungen

**5** Kompakt angeordnete Gas- und Bremspedale für mehr Fussraum und bessere Beweglichkeit

**6** Gasfederbelastete Lenksäule, höhen- und längsverstellbar zur individuellen Anpassung

**7** Ergonomisch ausgelegte Arbeitsstation für verbessertes Bedienlebnis in der ROPS getesteten Aluminium-Kabine

**8** Energiesparende LED-Scheinwerfer zur Beleuchtung des Kehrereichs garantieren sichere Sicht und Sichtbarkeit für Drittpersonen

**9** Das 10.1 Zoll Touch-Display zur Anzeige von Bedieneinstellungen und -funktionen ermöglicht erweiterte Einstellungs- und Diagnosemöglichkeiten des Fahrzeugs



## Smart-Con Armlehne

Multifunktionale Armlehne mit intelligenter „Startfunktion“ zur einhändigen Bedienung aller Arbeitsfunktionen.



## Smart-Con Fahrerdisplay

Alle relevanten Daten und Pop-Up-Rückmeldungen auf einen Blick und jederzeit einsehbar dank des digitalen 4.3 Zoll Displays.



## CSense-Display

10.1 Zoll Touch-Display mit intuitiver Auslegung für erweiterte Funktionen, zentraler Überblick über alle Einstellungen und visuelles Diagnosesystem. Das angezeigte Fahrzeug-Setup ist individuell vom Fahrer wählbar (optional).



## Sitze

Die Kabine kann mit zwei vollwertigen Fahrersitzen mit Kopfstützen und 3-Punkt-Sicherheitsgurten ausgestattet werden, um nicht nur ein komfortables Fahrerlebnis zu bieten, sondern auch eine ergonomische Arbeitsstation (optional).



## Kabine

Komfortabel gefederte, schallgedämpfte ROPS getestete Aluminium-Kabine. Frontscheibe aus wärmedämmendem, gewölbtem, reflexionsarmem Sicherheitsglas.



## Bedien- / Überwachungseinrichtungen & Klimaanlage

Alle Schalter sind ausserdem leicht erreichbar an der Dachkonsole angeordnet. Die optionale Klimaanlage bietet grossen Komfort für den Fahrer und Beifahrer.

## Geringe Betriebskosten

- Das Wasserrückgewinnungssystem ermöglicht die Wiederverwendung des Brauchwassers aus dem Kehrgutbehälter und leitet dieses wieder an den Saugmund, um den Nachfüllbedarf zu minimieren und die Einsatzzeiten zu maximieren (optional).
  - Selbsteinstellende Scheibenbremsen auf beiden Achsen für verkürzte Wartungszeiten.
  - Wartungsfreie Besenarme und wartungsarme bis wartungsfreie Knicklenkung.
  - Wartungsfreie Einzelradaufhängung an Vorderachse und wartungsarme hochbelastbare Blattfedern an der Hinterachse.
  - Energiesparende LED Arbeitsscheinwerfer bieten eine bessere Ausleuchtung bei gleichzeitiger Reduzierung der Anzahl erforderlicher Ersetzungen der Leuchtmittel.
- Weniger Schmierstellen mit Selbstschmierungs-option zur Einsparung von Wartungskosten.
  - Gefährdete Knoten und elektronische Bauteile sind in Schutzart IP69 ausgeführt und das Risiko eines Wassereintritts wird durch zusätzliche Verkleidungen weiter verringert.
  - CSense-Display mit umfassender On-Board-Diagnose zur einfachen Fehlersuche und Reduzierung von Stillstandszeiten (optional).
  - Hydraulikrohre aus Stahl ersetzen die flexiblen Schläuche, um Abrieb und vorzeitigem Schlauchverschleiss vorzubeugen.
  - Kehrgutbehälter zum Schutz vor Korrosion und Verschleiss aus rostfreiem Stahl 1.4003 hergestellt.

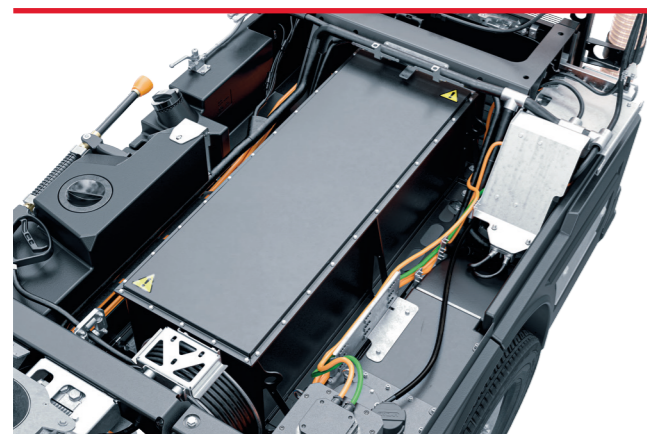

Speziell konzipiertes Bucher Batterie Paket mit längerer Lebensdauer und ohne Memory-Effekt. Hergestellt aus hochwertigen automobiltauglichen prismatischen Li-Ionen NMC-Zellen, verwaltet durch ein Batterie-Management-System für Automobilanwendungen, ist die Batterie in einem stoss-, wasser- und staubfesten Gehäuse untergebracht. Das BBP-Modul ist wartungsfrei und weist ein ausgereiftes Reparaturkonzept für höchste Sicherheit auf. Dank des Elektroantriebskonzepts des Kehrfahrzeugs werden Wartungs- und Servicekosten im Allgemeinen sehr niedrig gehalten.

### Bucher Connect

BASE / PLUS / MAX

### Hydraulik

Optimiertes Design für geringeren Wartungsaufwand

### Serviceintervall

CityCat VS20  
alle 500 h  
CityCat VS20e  
alle 1000 h

### LED-Leuchten

Energiesparend und doch leistungsstark



## Kehr- und Saugsystem

Die CityCat VS20 & CityCat VS20e sind so ausgelegt, dass der Hochleistungs-Saugschlauch flexibel für härtere Einsätze verwendbar ist. Die Optimierung von Saugmund, Gebläseanordnung und Luftströmungsrichtung tragen in Kombination mit dem zur typischen „DNA“ der Bucher-Kehrfahrzeuge gehörenden gezogenen Kehraggregat und geraden Saugschlauch zu unübertroffenen Kehrleistungen bei.

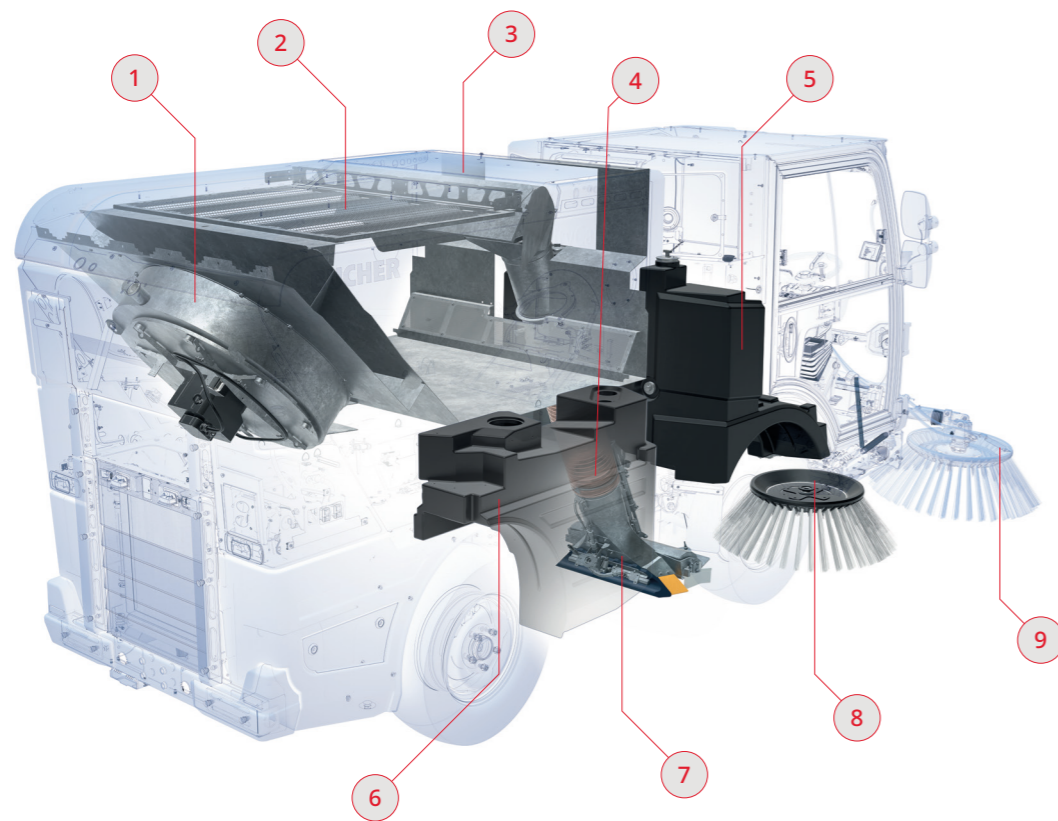

- |  |  |   |
|--|--|---|
| <p><b>1</b> Optimierte Gebläseanordnung mit grösseren, verbesserten Schaufelrädern für höhere Effizienz</p>    | <p><b>4</b> Gerader Saugschlauch für optimale Luftführung mit minimalem Verstopfungsrisiko</p>   | <p><b>7</b> Strömungsoptimierter, schwebender Saugmund mit patentierter Aufhängung für unebene Oberflächen – garantiert maximale Luftgeschwindigkeit für tadellose Kehrergebnisse</p> |
| <p><b>2</b> Reinigungsfreundliches Sieb im Kehrgutbehälter verhindert Verstopfungen durch Laub und Schmutz</p> | <p><b>5</b> 275 l Frischwassertank mit grossem Fassungsvermögen für max. Einsatzzeiten</p>   | <p><b>8</b> Wartungsfreies Kehraggregat. 0-120 U/min, stufenlos verstellbar. Überlagerung von Saugmund und Besen aufgrund einzigartiger Auslegung des Besenarms</p>                   |
| <p><b>3</b> Grosser 2 m<sup>3</sup> Kehrgutbehälter mit „EasyClean“-Option erhältlich</p>                      | <p><b>6</b> 150 l Brauchwassertank (optionale Frischwassererweiterung), getrennt vom Kehrgutbehälter zur leichteren Reinigung und für einen tiefer liegenden Schwerpunkt</p> | <p><b>9</b> Wasserdüsen für maximale Staubbindung</p>   |

## Wichtige Optionen



### Sitze

Fahrersitz mit Luftfederung und Beifahrersitz mit mechanischer Federung oder Luftfederung und Kopfstütze. Zusätzlicher 3-Punkt-Sicherheitsgurt für beide Sitze erhältlich.



### 3. Besen

Diese Option dient zur beachtlichen Vergrösserung der Kehrbreite und Flexibilität. Teleskopischer oder universeller 3. Besen mit verschiedenen Besenoptionen lieferbar.

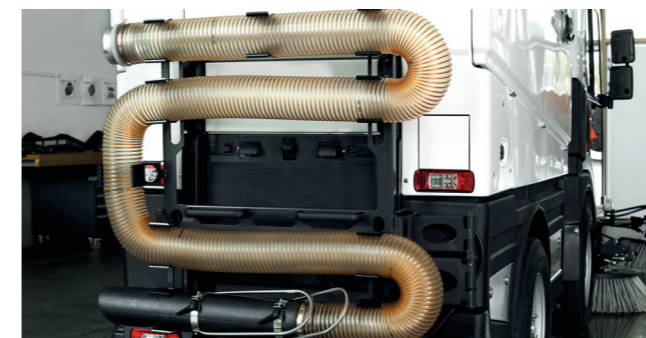

### Laubsaugschlauch

Der Laubsaugschlauch dient zur Reinigung der für das Kehrfahrzeug unzugänglichen Stellen. Der 4.9 m lange Saugschlauch hat einen Durchmesser von 120 mm.



### Kamerasystem

Verbessert die Sicherheit und Sicht auf den Saugmund oder bei Rückwärtsfahrt und verringert somit die Unfallgefahr an Hindernissen durch Anzeige der Videobilder auf den CSense- und Smart-Con-Bildschirmen.



### Hochdruckwaschanlage mit Handlanze

120 bar Hochdruckwaschanlage zur Reinigung von Wänden, Treppen, Pfosten, Geländern etc. sowie der Kehrmaschine selbst. Handlanze, Wasserschlauch und autom. Haspel sind über Klappen am KGB leicht zugänglich.



### Besenoptionen

Das Kehrfahrzeug kann mit verschiedenen Besenarten wie z. B. dem geräuscharmen „Silent“- , Wildkraut- oder der Poly/Stahl-Besen mit Schnellwechselsystem ausgestattet werden, um allen Anforderungen zu entsprechen.



## CityCat VS20 Konfiguration

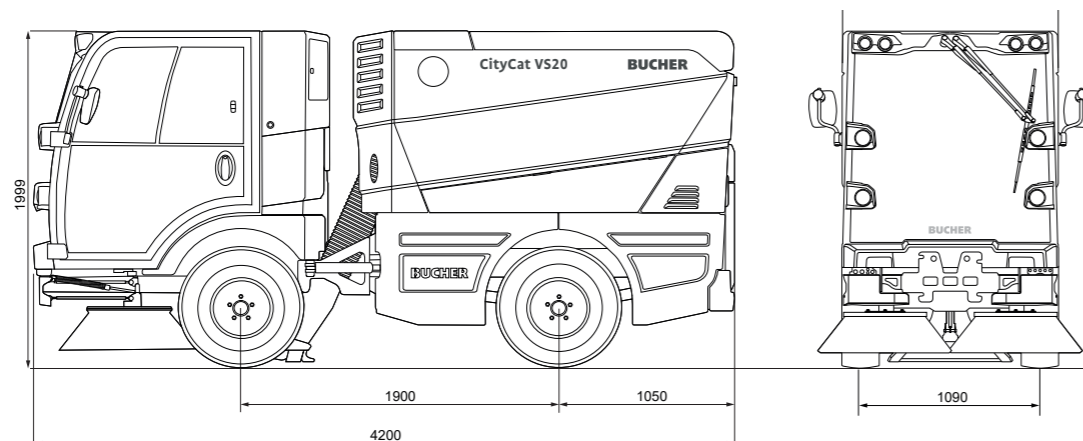

### Abmessungen

Länge	4200 mm
Breite	1300 mm
Höhe	1999 mm
Radstand	1900 mm
Spurweite	1090 mm
Kehrbreite	2100 mm

### Gewicht

Leergewicht	2500 kg
Nutzlast	1000 kg
Zulässiges Gesamtgewicht	3500 kg

### Emissionen

Lärmpegel $L_{WA}$	98 dB(A)
PM Zertifizierung	PM 2.5/PM10 ****

### Bereifung

215/75 R16 C M+S

### Fahrtrieb

Arbeitsgeschwindigkeit	0–15 km/h
Fahrgeschwindigkeit	0–40 km/h*
Steigvermögen	bis zu 30 %
Stufenloser, hydrostatischer Fahrtrieb. Zwei Fahrstufen mit automatischer, lastabhängiger elektronischer Regelung.	

### Motor

Typ	TCD 2.2 L3
Abgasstufe	Stufe V / Stufe 3A
Gesamthubraum	2200 cm <sup>3</sup>
Leistung	45 kW
Drehmoment	250 Nm
Kraftstofftank	80 l
Elektrische Anlage	12 V
Batterie	95 Ah

\* Gemäss der nationalen Gesetzgebung

## CityCat VS20e Konfiguration

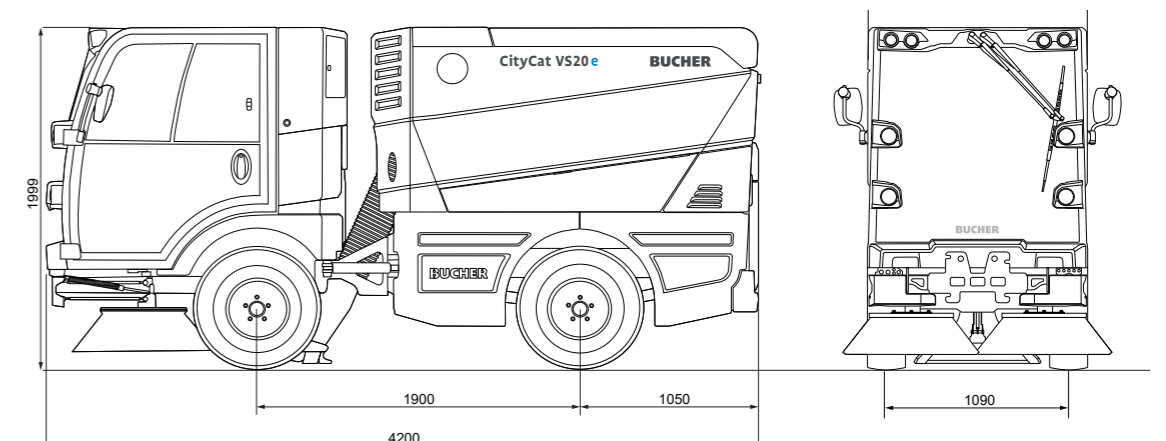

### Abmessungen

Länge	4200 mm
Breite	1300 mm
Höhe	1999 mm
Radstand	1900 mm
Spurweite	1090 mm
Kehrbreite	2100 mm

### Gewicht

Leergewicht	2500 kg
Nutzlast	1000 kg
Zulässiges Gesamtgewicht	3500 kg

### Emissionen

Lärmpegel $L_{WA}$	92 dB(A)
PM Zertifizierung	PM 2.5/PM10 ****

### Bereifung

215/75 R16 C M+S

### Fahrtrieb

Arbeitsgeschwindigkeit	0–15 km/h
Fahrgeschwindigkeit	0–40 km/h*
Steigvermögen	bis zu 30 %
Elektrischer Fahrtrieb	45 kW
Elektrisches Gebläse	8.5 kW
Elektrohydraulisches Aggregat	12 kW

### HV-Batterie

Batterietyp	Li-ion
Batteriekapazität	45 kWh
Nennspannung	335 Volt
Einsatzdauer	bis zu 6 Stunden

### Ladesystem

Internes Ladegerät	22 kW
Ladestecker	Typ 2
Ladezeit	2 bis 2.5 Stunden

\* Gemäss der nationalen Gesetzgebung



# Bucher Connect

Die Digitalisierung von Flotten jeder Grösse mit Bucher Connect erleichtert die tägliche Arbeit von Flottenbesitzern und -managern. Als Rundumservice konzipiert, bietet es in allen relevanten Bereichen zielführende Hilfestellungen und Serviceleistungen zur Minimierung von Stillstandszeiten und Betriebskosten. Das Ziel: Die Kehrfahrzeuge werden im Optimum betrieben – und reinigen die Strassen bei geringeren Kosten.

## Bucher Connect **BASE**

Im Bucher Connect BASE-Paket sind Flottenmanagement, Betriebsdatenüberwachung und Ersatzteilverwaltung enthalten. Die vollständig digitale Lösung erleichtert die Arbeit von Fuhrparkbesitzern und -managern - als Ergänzung zum bewährten Bucher Kundendienst.

### Hardware

Verbindung mit der Bucher Connect Plattform mit IoT-Gateway, Antenne, SIM und Verkabelung.

### Digitale Plattform

Die Plattform besteht aus dem Basismodul «Fleet» (Flotte) für alle Rollen, in dem die aktuellen Maschinenpositionen, alle Fehlermeldungen und wichtige Fahrzeugparameter angezeigt werden. Dieses wird durch die drei rollenspezifischen Module «Jobs», «Analytics» und «Service» ergänzt. Digitale Fehlermeldungen mit Reparaturvorschlägen helfen, unnötige Stillstandszeiten zu verhindern. Auf einer Strassenkarte werden Routenplanung und Kehrtouren zur leichteren Handhabung verschiedenfarbig angezeigt und einzelne Strecken können mittels Adresssuche gefunden werden.

### «Fleet» für alle Rollen

- Überwachung von Verschleiss, Energieverbrauch und Servicezustand
- Maschinenzustand und -position

### «Jobs» für Fahrdienstleiter

- Nachweis der gefahrenen Routen
- Routenoptimierung
- Effiziente Ressourcenplanung

### «Analytics» für Fuhrparkleiter

- Flotten- und Fahrzeugproduktivität auf einen Blick
- KPI-Dashboard für alle wichtigen Kennzahlen
- Statistikdaten für die Schicht- und Routenplanung

### «Service» für Werkstattleiter

- Automatische Service-Erinnerung per Ferndiagnose
- Umfassende Ferndiagnose bei Funktionsstörungen und Maschinenausfällen
- E-Shop, Werkstatthandbuch und Wartungspläne

### Digitale Ersatzteilbeschaffung

- Vorausschauende Serviceplanung
- Automatische Serviceteilelieferung an den Endkunden
- Inklusive Service-Kits für die regelmässige Wartung für bis zu 4500 Betriebsstunden



### Tieferer Energieverbrauch

3 % Senkung des Kraftstoff- oder Energieverbrauchs



### Exakter Kehrnachweis

Zeitersparnis und vereinfachte Abrechnung durch digitales Fahrtenbuch



### Optimale Routenplanung

5 % Produktivitätssteigerung durch proaktive Routenplanung



**Sauberere Strassen** in  
einem Durchgang

---

BUCHER

**Bucher Municipal AG**

Murzlenstrasse 80  
 CH-8166 Niederweningen  
 T. +41 44 857 22 11  
 info.ch@buchermunicipal.com

**Bucher Municipal A/S**

Salten Skovvej 4-6  
 DK-8653 Them  
 T. +45 8684 76 00  
 info.dk@buchermunicipal.com

**Bucher Municipal GmbH**

Schörlingstrasse 3  
 DE-30453 Hannover  
 T. +49 511 2149-0  
 info-hannover.de@buchermunicipal.com

**Bucher Municipal Ltd.**

Curtis Road, Dorking  
 Surrey RH4 1XF  
 United Kingdom  
 T. +44 1306 884722  
 info.uk@buchermunicipal.com

**Bucher Municipal SAS**

40, avenue Eugène Gazeau  
 FR-60300 Senlis  
 T. +33 3 44 53 30 57  
 commercial@eurovoirie.fr

**Giletta Spa**

Via A. De Gasperi, 1  
 IT-12036 Revello (CN)  
 T. +39 0175 258800  
 info.it@buchermunicipal.com

[www.buchermunicipal.com](http://www.buchermunicipal.com)



Bei Bucher Municipal entwickeln wir innovative und effiziente Reinigungs- und Räumungslösungen mit dem Ziel, unsere Kunden beim Wachstum und der Sicherung effizienter und profitabler Geschäftsprozesse zu unterstützen. Wir greifen dabei auf das über 200 Jahre alte Erbe von Bucher zurück und setzen uns dafür ein, dass Sie mit geringerem Einsatz mehr erreichen können. Wir sind stolz darauf, als zuverlässiger Partner für Sie da sein zu können und arbeiten lokal mit Ihnen zusammen, um eine intelligentere und sauberere sowie effizientere Zukunft schon heute zu verwirklichen.

Ihr Bucher Municipal-Vertragspartner:



Bucher Municipal  
E-Shop

**Driven by better**