

Bucher CityFlex C40

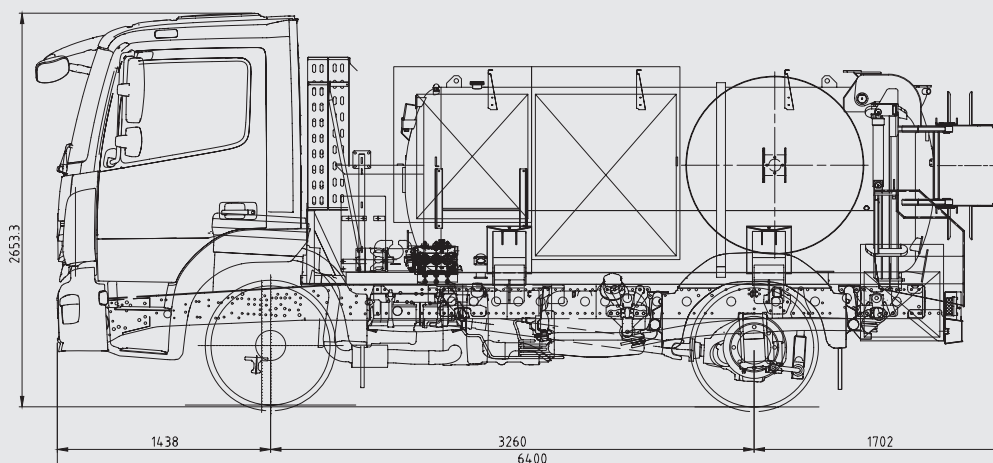

Dimensions et poids

Longueur	6400 mm
Largeur	2400 mm
Hauteur	2653 mm
Empattement	3260 mm
PTAC	13500 kg
Poids à Vide	Approx. 8000 kg

Transmission

Prise de force	Pompe hydraulique
Pompe HP	Entrainement hydraulique
Enrouleur/Fond ouvrant	Entrainement hydraul.
Système hydraulique	A refroidissement

Motorisation

Type	M1K
Puissance	231 CV
Taux d'émission	Euro 6
Carburant	Diesel

Chassis

MB Atego	1323L 4x2
Cab type	L-Cab
Garde-boue	Plastique
Pare -cycliste	De chaque côté
Grille de protection	Sur les feux arrières

Finition

Faux châssis et composants	Gris
Cabine et cuve	Blanc
Coffres et armoires	Aluminium
Peinture anti-corrosion	Classe C3
Cuve : 200-300 µm.	Composants : 100-120 µm
Marquage, lettrage	Facturé séparément

Pour les interventions de débouchage et de pompage en milieux urbains



Tableau de commandes.

Toutes les fonctions sont gérées à partir du tableau de commandes et radio-commande intuitifs.



Armoire à toilette

Conservez une hygiène. Lavez vos mains avec de l'eau propre et chaude.



Options

Optimisez vos journées avec une sélection d'outils adaptés.



Rangements

Rangez vos outils dans des coffres verrouillés et un vestiaire chauffé (Option).

Bucher CityFlex C40

Cuve

Volume	4 m ³
Pression de travail	0,5 bar
Fond ouvrant	Hydraulique, entièrement automatique

Une cloison mobile sépare l'eau des boues en deux compartiments de tailles variables.

Indicateur de niveau	1 Boue et 1 Eau
Vanne d'aspiration sup.	Pneumatique 3 "
Vanne d'aspiration inf.	Manuelle 4 "
Vanne de remplissage eau	Côté cuve

Système Haute Pression

Modèle de pompe	Uraca P3-10
Débit/Pression	127 l/min - 160 bar
Enrouleur Haute Pression	Hydraulique
Orientation	Manuelle
Dimension flexible	¾" 50 m & ½" 60 m
Matériau flexible	Thermoplastique

Système de Vide

Modèle pompe	CVS RSL 400
Type pompe	Refroidissement d'air avec lubrification
Débit	5,750 l/min
Enrouleur de stockage	Hydraulique
Dimension flexible	3" 40 m (20+10+10 m)
Raccords	Pompier

Commandes

Tableau de commandes	1 u.
----------------------	------

Rangements

Coffres	3 u.
Bac	1 u.
Lumière	Intérieur coffres

Eclairage

Phare de travail standard LED	6 u.
Gyrophare à Led	4 u.
Feux à éclats	4 u.
Feux latéraux	4 u.

Accessoires

- 1 Réducteur pompier 4" à 3"
- 1 Armoire à toilette à eau chaude

Options

- Radio-commande 12 fonctions
- Chauffage des coffres sur la gauche
- Protection anti-gel "Vebasto"

Contactez-nous pour plus d'informations.

Sujet à changement sans préavis.

Eurovoirie SAS

a Bucher company
40, avenue Eugène Gazeau
FR-60300 Senlis
Tel. +33 3 44 53 30 57
commercial@eurovoirie.fr

www.buchermunicipal.com