

Bucher MaxPowa V65

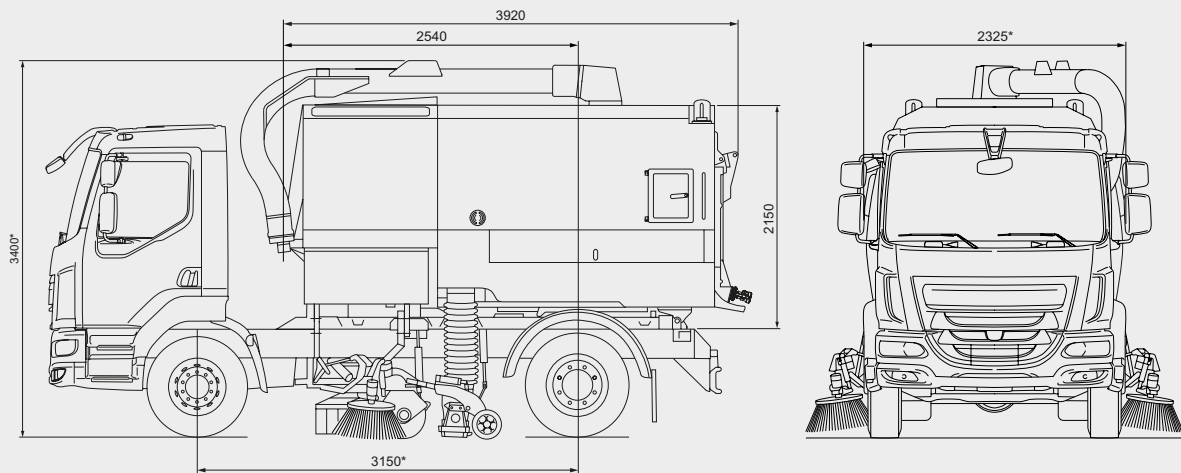

Dimensioner

Længde (motorrum og beholder)	3.920 mm
Bredde*	2.325 mm
Højde*	3.400 mm
Akselafstand*	3.150 mm
Fejebredde kun med sidekoste	1.300 mm
Fejebredde med midterkost	2.400 mm
Maks. fejebredde (simultanfejning)	3.600 mm

Kabinestøjniveau

< 75 dB(A) generelt*

Alternative fremdriftsformer

Del-hydrostatisk	V65m
Hydrostatisk	V65h

Chassis

Totalvægt	13.000 - 18.000 kg
-----------	--------------------

Brændstoftank

Kapacitet	190 l
-----------	-------

Hjælpemotor (V65t)

Standard	JCB Dieselmex 430 NRMM Stage 5
Ydelse	55 kW @ 2.200 omdr./min.
Drejningsmoment	440 Nm @ 1.150 omdr./min.
Option:	JCB Dieselmex 448 NRMM Stage 5
Ydelse	97 kW @ 2.200 omdr./min.
Drejningsmoment	550 Nm @ 1.500 omdr./min.

* Afhængigt af valgt chassis og/eller ekstraudstyr

Kompromisløs performance med øje for operatørkomfort



Oplev Easiclean

Denne funktion er til effektiv fjernelse af ophobet snavs på vanskeligt tilgængelige steder.



Justerbar HMI-midterkonsol

JVM-skærm som midterkonsol som kan indstilles, så den passer til operatørens foretrukne stilling med dertilhørende kopholdere og USB-ladestik.



Topmonteret ekstern sugeslange

Med den topmonterede eksterne sugeslange fås 280° rotation med 150 mm eller 200 mm i diameter. Den kan anvendes ved tømning af nedløbsbrønde.

Bucher MaxPowa V65

Styring

Centralt monteret hovedbetjeningspanel med JVM i kabinen, giver oplysninger om en lang række fejmaskinefunktioner, og muliggør download af opsamlede data. Billeder fra op til fire kameraer, der fås som ekstraudstyr, kan også vises på JVM-skærmen. Oplev den separate styreenhed ved døren med håndledsstøtte til betjening af primære fejefunktioner.

Ventilator

Driftshastigheden kan varieres fra 1.800 - 3.500 omdr./min. afhængigt af den konkrete opgave. V65t: Udvekslingsforhold i forhold til motoromdrejninger: 1,79:1

Sidekost

Kostesystem med hurtigskiftesystem og trinløst variabel hastighed op til 160 omdr./min. (styres fra kabinen). Tydeligt synlig kosteplade og slangeføring.

Mundstykke

Mundstykke i støbt aluminium med 250 mm indgangsdiameter og værktøjsfri indstilling.

Støvdæmpningssystem

Støvdæmpende vanddyser placeret ved sugemundstykket, ved sidekosten eller på en front spraybom. Luftudblæsningsystem til vand. EUnited PM10 4* certificeret.

Elsystem

24 V. Alle eksterne tilslutningspunkter i ledningsnettet er normeret iht. IP67.

Støjniveau

Standardmotor	LWA 108 dB(A)*
Højt effektniveau motor	LWA 112 dB(A)*

*iht. EF-direktivet 2000/14/EF

Beholder

Beholderen består af en smuds-del og den integrerede vandtank. Fremstillet af kraftig plade i rustfrit stål.

Vandtæt dobbeltvirkende bagdørslukke-mekanisme med afvandingsfunktion. To sideskabe i beholderen for opbevaring. Prop i beholdergulvet, som kan fjernes ved brug og kan erstattes med vand-sen, som giver mulighed for at udnytte beholderen som ekstra stor vandtank til spule- og vaskeopgaver.

Andet standardudstyr er aftømnings-slik bagest, automatisk lås med flere positioner ved hævet beholder, dobbelte bageste rotorblink med indkapsling og LED-arbejdslamper.

Kapacitet*	6,5 m ³
Aftipningsvinkel	54°
Baglågens åbningsvinkel	125°

*Alle Bucher Municipals beholderkapaciteter er målt i overensstemmelse med europæisk standard EN 15429.

Vandtank

Vandtanken har integrerede skvulpeplader og fyldes via en brandhanekobling af type 'A'. En dobbelt membranpumpe kører kontinuerligt og tåler tørkørsel.

Vandkapacitet (Std.)	1.545 l
Vandkapacitet (Opt.)	2.000 l

Kappe

Kappen er beklædt med frekvensafstemt lyd-dæmpende materiale.

Koste

Midterkost	Ø 406 mm
Bredde på midterkost	1.275 mm
Bredde på sugemundstykke	750 mm
Sidekost (ekstraudstyr: Ø 650 mm)	500 mm

Ekstraudstyr

- Kameraløsninger
- Powathrust / Powasave
- Pneumatiske ristvibratorer
- Powascrub - justering af børstetryk på midterkost
- Supawash - højtryksrensensystem 32 l/min @ 100 bar, håndlanse, slangerulle med 15 m slange.
- 6" eller 8" bommonteret eksternt sugeslange med mulighed for servounderstøttelse
- Combivac dyse
- Sideforskydelig kost

Der fås et udvalg af ekstraudstyr - kontakt os for at få mere at vide.

Bucher Municipal

Bucher Municipal A/S
Lillehøjvej 15
8600 Silkeborg, Danmark
T +45 86 82 12 11
salg.dk@buchermunicipal.com
buchermunicipal.dk

Driven by better

