

Bucher MaxPowa V50

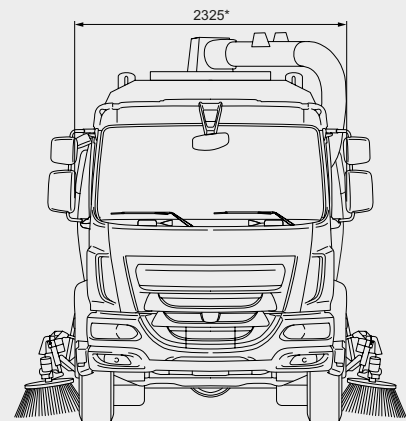
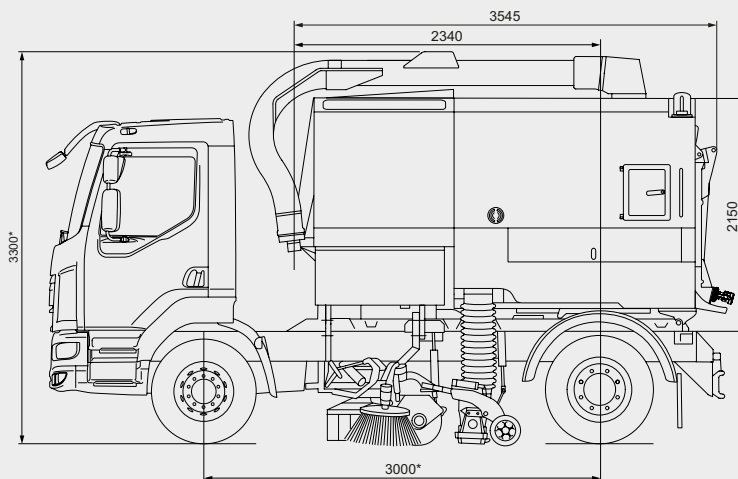

Dimensioner

Længde (motorrum og beholder)	3.545 mm
Bredde*	2.325 mm
Højde*	3.300 mm
Akselafstand*	3.000 mm
Fejebredde kun med sidekoste	1.300 mm
Fejebredde med midterkost	2.400 mm
Maks. fejebredde (simultanfejning)	3.600 mm

Kabinestøjniveau

< 75 dB(A) generelt*

Alternative fremdriftsformer

Del-hydrostatisk	V50m
Hydrostatisk	V50h

Chassis

Totalvægt	9.500 - 12.000 kg
-----------	-------------------

Brændstoftank

Kapacitet	190 l
-----------	-------

Hjælpmotor (V50t)

Standard	JCB Dieselmex 430 NRMM Stage 5
Ydelse	55 kW @ 2.200 omdr./min.
Drejningsmoment	440 Nm @ 1.150 omdr./min.
Option	JCB Dieselmex 448 NRMM Stage 5
Ydelse	97 kW @ 2.200 omdr./min.
Drejningsmoment	550 Nm @ 1.500 omdr./min.

* Afhængigt af valgt chassis og/eller ekstraudstyr

Designet til at opfylde alle krav til rengøring i byområder



Simultanfejning for effektivitet

Simultanfejning giver en maks. 3.600 mm fejebredde ved brug af begge sidekoste. Det gør det let og effektivt at rengøre alle overflader i byen.

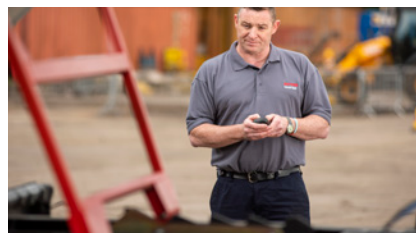

Selvudløsende lås

En markant synlig selvaktiveringslås skaber et sikkert arbejdsmiljø for både operatøren og servicepersonalet.



Vandsi for fuld udnyttelse

Vandsien giver mulighed for at udnytte beholderen som ekstra stor vandtank til spule- og vaskeopgaver. Det giver en fleksibel fejmaskine.

Bucher MaxPowa V50

Styring

Centralt monteret hovedbetjeningspanel med JVM i kabinen, giver oplysninger om en lang række fejmaskinefunktioner, og muliggør download af opsamlede data. Billeder fra op til fire kameraer, der fås som ekstraudstyr, kan også vises på JVM-skærmen. Oplev den separate styreenhed ved døren med håndledsstøtte til betjening af primære fejefunktioner.

Ventilator

Driftshastigheden kan varieres fra 1.800 - 3.500 omdr./min. afhængigt af den konkrete opgave. V50t: Udvekslingsforhold i forhold til motoromdrejninger: 1,79:1

Sidekost

Kostesystem med hurtigskiftesystem og trinløst variabel hastighed op til 160 omdr./min. (styres fra kabinen). Tydeligt synlig kosteplade og slangeføring.

Mundstykke

Mundstykke i støbt aluminium med 250 mm indgangsdiameter og værktøjsfri indstilling.

Støvdæmpningssystem

Støvdæmpende vanddyser placeret ved sugemundstykket, ved sidekosten eller på en front spraybom. Luftudblæsningsystem til vand. EUnited PM10 4* certificeret.

Elsystem

24 V. Alle eksterne tilslutningspunkter i ledningsnettet er normeret iht. IP67.

Støjniveau

Standardmotor LWA 108 dB(A)*

Højt effektniveau motor LWA 112 dB(A)*

*iht. EF-direktivet 2000/14/EF.

Beholder

Beholderen består af en smuds-del og den integrerede vandtank. Fremstillet af kraftig plade i rustfrit stål.

Vandtæt dobbeltvirkende bagdørslukke-mekanisme med afvandingsfunktion. To sideskabe i beholderen for opbevaring. Prop i beholdergulvet, som kan fjernes ved brug og kan erstattes med vandsien, som giver mulighed for at udnytte beholderen som ekstra stor vandtank til spule- og vaskeopgaver.

Andet standardudstyr er aftømnings-slik bagest, automatisk lås med flere positioner ved hævet beholder, dobbelte bageste rotorblink med indkapsling og LED-arbejdslamper.

Kapacitet* 5,1 m³

Aftipningsvinkel 53°

Baglågens åbningsvinkel 125°

*Alle Bucher Municipals beholderkapaciteter er målt i overensstemmelse med europæisk standard EN 15429.

Vandtank

Vandtanken har integrerede skvulpeplader og fyldes via en brandhanekobling af type 'A'. En dobbelt membranpumpe kører kontinuerligt og tåler tørkørsel.

Vandkapacitet 1.330 l

Kappe

Kappen er beklædt med frekvensafstemt lyd-dæmpende materiale.

Koste

Midterkost Ø 340 mm

Bredde på midterkost 1.275 mm

Bredde på sugemundstykke 750 mm

Sidekost 500 mm

Ekstraudstyr

- Kameraløsninger
- Ekstern sugeslange
- Microtrap - støvdæmpningssystem.
- Powathrust / Powasave
- Pneumatiske ristvibratører
- Powascrub - justering af børstetryk på midterkost
- Supawash - højtryksrensensystem 32 l/min @ 100 bar, håndlanse til koldt vand, slangerulle med 15 m slange. Fås også med spraybomme til mundstykke
- 6" eller 8" bommonteret ekstern sugeslange med mulighed for servounderstøttelse

Der fås et udvalg af ekstraudstyr - kontakt os for at få mere at vide.

Bucher Municipal

Bucher Municipal A/S
Lillehøjvej 15
8600 Silkeborg, Danmark
T +45 86 82 12 11
salg.dk@buchermunicipal.com
buchermunicipal.dk

Driven by better

