

**BUCHER**  
municipal

# Bucher CityCat V20 og V20e

---

En revolutionerende serie af fremtidssikrede kompakte fejmaskiner til effektiv rengøring og rydning i bymidten. Kvalitet, sikkerhed, elektrificering og miljø er i højsædet.





# Bucher CityCat V20

---

Bucher Municipals flagskib blandt fejmaskinerne i 2 m<sup>3</sup>-klassen.

Bucher CityCat V20 byder på en uovertruffen kombination af den moderne Euro 6-dieselmotor, knækstyring, tre koste, maksimal sugekraft og en energibesparende blæser for at levere enestående effektivitet. Med dens lave brændstofforbrug, reducerede emissioner og lave støjniveau er der ingen tvivl om, hvorfor denne fejmaskine bør være en del af enhver flåde til rengøring og rydning i bymidter.

# Bucher CityCat V20e

---

Bucher Municipals nye fuldelektriske fejmaskine.

Bucher CityCat V20e er den anden generation af elektrisk drevne fejmaskiner med ekstra kraft, takket være en specialdesignet batteripakke med kapacitet til en hel arbejdsdag på 10 timer. Bucher CityCat V20e har masser af kræfter, men tager hensyn til omgivelserne, og den kan derfor arbejdes på døgnet rundt – så lave er fejmaskinens støjemissioner. Det er gennemprøvet teknologi med en minimal miljøpåvirkning, klar til brug steder hvor pladsen er trang.





# Høj performance og produktivitet

Den nye Bucher CityCat-serie er designet til kunden. Muligheden for valg af Euro 6-motor eller den specialdesignede Bucher-batteripakke betyder, at fejmaskinen med dens helt nye Smart-Con-betjeningskoncept i den rummelige førerhus, revolutionerer gadefejning fuldstændigt.

Med Bucher CityCat V20e betyder det indbyggede 22 kW-ladeapparat, at batterierne kan genoplades på bare to til tre timer ved en hvilken som helst offentlig bildestation. Med en rekuperationsfunktion kan højspændingsbatteriet lades op under deceleration, hvorved kapaciteten forøges yderligere. Det betyder, at rækkevidden bliver endnu større.

Det flydende sugemundstykke med patenteret ophængsmekanisme sikrer maksimal lufthastighed og dermed perfekte fejeresultater, uanset hvor ujævn overfladen måtte være.

Den nye energioptimerede og effektive blæserenhed påvirkes ikke længere af affald takket være en ny placering.

Det lige sugerør med stor diameter er også en del af Bucher Municipals "DNA" og resulterer i en minimal risiko for blokering samt optimal luftstrømning med henblik på uproblematisk drift.

Gennemprøvet og -testet, giver knækstyringen fremragende smidighed og manøvreegenskaber samt maksimal retningsstabilitet, så føreren kan koncentrere sig fuldstændigt om at feje, uden at skulle bekymre sig om manøvreringen. Derfor kan disse fejmaskiner effektivt og økonomisk rengøre alt fra de smalleste passager til de største pladser.

## Høj lasteevne

Op til 2.100 kg med 4.800 kg bruttovægt

## HMI

Intuitivt Smart-Con-betjeningskoncept kombineret med CSense-touchdisplay

## BBP

Specialdesignet Bucher-batteripakke, som er skræddersyet til Bucher CityCat V20e

## EU6-motor

Bucher CityCat V20, den eneste fejmaskine med knækstyring og Euro 6-motor

# Bucher CityCat V20 og V20e leverer varen



## Smart-Con

Multifunktionsarmlåen med intelligent startfunktion kombineret med 4,3 tommer førerdisplay

## CSense-display

10,1 tommer touchdisplay med intuitivt design til udvidede funktioner og information

## Flydende ophængt sugemundstykke

Patenteret monteringsssystem kombineret med lige sugeslange

## Bucher-gearkasse

Med torsen-differentiale i Bucher CityCat V20e

## Knækstyring

Fremragende manøvreegenskaber med sugemundstykket som altid er placeret i køreretningen



## Sidekostearme

Vedligeholdelsesfrie kostearme med krængekompensering

## Skivebremser

På for- og bagakslen



## 425 l vand

275 l rent vand og supplerende 150 l tank til genbrugsvand

## 2 m³ beholderkapacitet

Beholderkapacitet på 2 m³ med en aftipningshøjde på 1.555 mm



## Stigningsbremse

Til sikker igangsætning på stigninger med Bucher CityCat V20e

## Hydrostatisk fremdrift

Bucher CityCat V20 kan skifte fra arbejds- til transportgear, og foretage en sikker igangsætning på en stigning

## Lav højde på 1.999 mm

Under 2 m med foldbare og selvoprettende rotorblink, hvilket giver adgang til parkeringshuse og andre steder med begrænsede pladsforhold



Euro 6-dieselmotor som standard

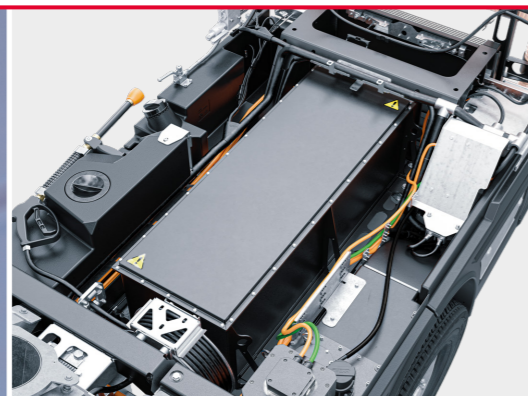

Bucher-batteripakke med høj kapacitet



22 kW integreret ladeapparat



Knækstyring



Trukket kostesystem med 3. sidekost



Rengøringsvenlig beholder på 2 m³



# Lav belastning af miljøet

## Lave støjmissioner

Bucher CityCat V20e 92 dB(A) / Bucher CityCat V20 97 dB(A). Innovativ hydraulik med støjsvage pumper reducerer støjmissionerne betragteligt.

## Lavt vandforbrug

Et system til recirkulation af genbrugsvand fører vandet fra tank til sugemundstykket. Dermed reduceres påfyldningsomkostningerne, og indsatstiden på arbejdsstedet forlænges.

## Støvemissioner

4 stjerner i EUnited-certificering til PM10 og PM2.5.

## Motor iht. de nyeste lovkrav

For Bucher CityCat V20: Euro 6-motor standard – med dieselpartikelfilter, SCR og vandopvarmet AdBlue-system.

## Støvdæmpning

Vanddyser, der kan indstilles fra førerhuset, og som er placeret på hver kost, giver en fin ren vandtåge, som fanger støvpartikler, der er hvirvlet op af de to koste (eller tre som ekstraudstyr). Derudover tilføres der genbrugsvand til sugemundstykket.

## Elektrisk fremdrift

Med vores fuldelektriske fejmaskine Bucher CityCat V20e er bæredygtighed fortsat en topprioritet. Bucher Municipal har fremstillet en specialdesignet Bucher-batteripakke, som er skræddersyet til fejmaskinen. Denne gennemprøvede teknologi har en minimal indvirkning på miljøet og sikrer meget lave støjmissioner.

### Euro 6

Bucher CityCat V20 med dieselmotor med den nyeste emissionsstandard

### PM10 og PM2.5

EUnited-certificering med 4 stjerner

### Bucher-batteripakke

Emissionsfri





# Sikkerhed og komfort

Alle operatører skal have en uovertruffen god oplevelse med vores fejmaskiner. Derfor har vi indført bedre affjedring, soft-touch-styretøj og Smart-Con med ergonomisk optimerede betjenings-elementer. Sikkerheden er naturligvis afgørende. Fra 3-punktselerne til den forbedrede belysning af fejeområdet – som giver et sikkert overblik for operatøren og god synlighed for tredjeparter – gør vi det til vores pligt at skabe den højeste sikkerhed.



**1** To sæder i fuld størrelse med hovedstøtte og 3-punktseler ved både fører og passager giver en komfortabel og sikker oplevelse

**2** Fremragende 360 graders udsyn takket være den brede forrude, samt glasdøre og de to bagruder

**3** Intuitiv betjening af fejmaskinens funktioner med én hånd via et indstilleligt multifunktionsarmklæn, der giver mulighed for at begynde fejningen ved ét tryk på en knap

**4** 4,3 tommer touchdisplay til oversigt over samtlige køretekniske oplysninger og en indstillingstilbage melding, der vises som pop-up

**5** Speeder og bremsepedal placeret på linje for at sikre bedre plads til fødderne og forøget bevægelighed

**6** Gasfjederophængt ratstamme, indstillelig i højde og afstand med henblik på skræddersyet tilpasning

**7** Ergonomisk designet arbejdsplads med forbedret betjeningsoplevelse i aluminiumsførerhus med integreret styrtøj

**8** LED-lamper med lavt energiforbrug til belysning af fejeområdet giver et godt udsyn og synlighed for tredjeparter

**9** Den 10,1 tommer store touchdisplay til betjeningsindstillinger og -funktioner giver adgang til udvidede indstillingsmuligheder og diagnosticering af køretøjet



### Smart-Con-armklæn

Multifunktionsarmklæn med intelligent startfunktion giver mulighed for at betjene alle arbejdsfunktionerne med én hånd.



### Smart-Con-førerdisplay

Alle relevante oplysninger og pop-up-tilbage meldinger lige når du har brugt det, takket være det digitale 4,3 tommer farvedisplay.



### CSense-touchdisplay

10,1 tommer touchdisplay med intuitivt design til de udvidede funktioner, central oversigt over samtlige indstillinger og et visuelt diagnosesystem. Den viste køretøjskonfiguration vælges individuelt af operatøren.



### Sæder

Førerhuset kan udstyres med to komplette førersæder med nakkestøtter og 3-punktseler, så der ikke bare opnås en komfortabel køreoplevelse, men samtidig fås en ergonomisk arbejdsstation.



### Førerhus

Komfortabelt affjedret, lyd isoleret aluminiumsførerhus med integreret styrtøj. Forruden er fremstillet i varmeafvisende, buet sikkerhedsglas med antirefleksbehandling.



### Instrumentering

Samtlige kontakter er inden for umiddelbar rækkevidde i tagkonsollen sammen med betjening af aircondition.



**Innovation** når  
det er bedst

---





# Lave **totalomkostninger**

- Systemet til recirkulation af genbrugsvand fører vandet fra beholderen til sugemundstykket, for på den måde at minimere behovet for efterfyldning og maksimere arbejdstiden på arbejdsstedet
- Skivebremserne på begge aksler er selvjusterende og reducerer tidsforbruget på service
- Vedligeholdelsesfrie kostearme og stort set vedligeholdelsesfri knækstyring
- Vedligeholdelsesfrie uafhængige hjulophæng på forakslen og kraftige bladfedre med begrænset vedligeholdelsesbehov på bagakslen
- Energibesparende LED-lamper giver kraftigere lys, og reducerer samtidig antallet af pæreudskiftninger betragteligt
- Reduceret antal smørepunkter med autolubefunktion, som sparer serviceomkostninger
- Sårbare samlinger og elektronikkomponenter er beskyttet op til IP69-standard, og supplerende afdækninger reducerer risikoen for vandindtrængen yderligere
- CSense-touchdisplay med komplet integreret diagnosefunktion til nem fejlsøgning og reduceret stilstandstid
- Hydraulikrør i stål erstatter slanger for at reducere kontaktskader og utidig slitage på slanger
- Beholder fremstillet i rustfrit stål med henblik på beskyttelse mod korrosion og slitage

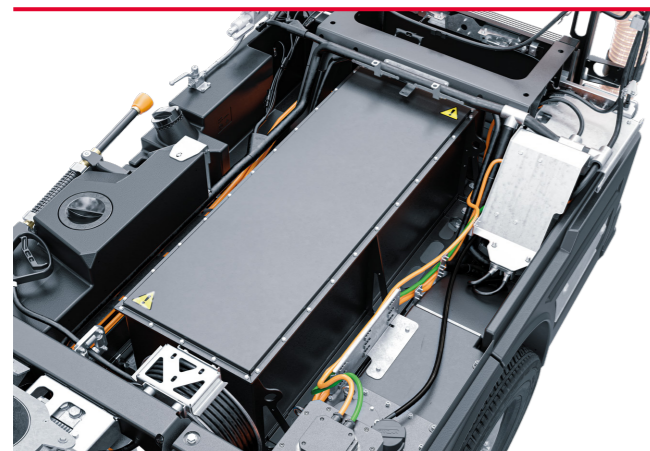

Specialdesignet Bucher-batteripakke med uovertruffen levetid. Batteriet er bygget med prismatiske li-ion NMC-automobilceller af høj kvalitet, styret af et automobilteknisk batteristyringsystem og er monteret i en stødsikker, vandtæt og støvtæt stålkappe. Bucher-batteripakken er vedligeholdelsesfrit, og har et avanceret reparationskoncept med henblik på maksimal sikkerhed. Fejemaskinens elektriske ydeevne betyder generelt, at vedligeholdelses- og serviceomkostningerne er meget lave.

## Hydraulik

Optimeret design med mindre vedligeholdelse

## Serviceinterval

Bucher CityCat VS20  
hver 500 timer  
Bucher CityCat VS20e  
hver 1.000 timer

## LED-lys

Energibesparende, men kraftfuldt





# Feje- og sugesystem

Modellerne i Bucher CityCat V20-serien er designet, så slangen med høj sugekraft uhindret kan arbejde med endnu mere kraft. Det optimerede sugemundstykke, blæserplaceringen og luftudblæsningen betyder i kombination med det trukne fejeudstyr og den lige sugeslange, som er en del af Bucher Municipals "DNA", en uovertruffen performance på fejmaskinen.

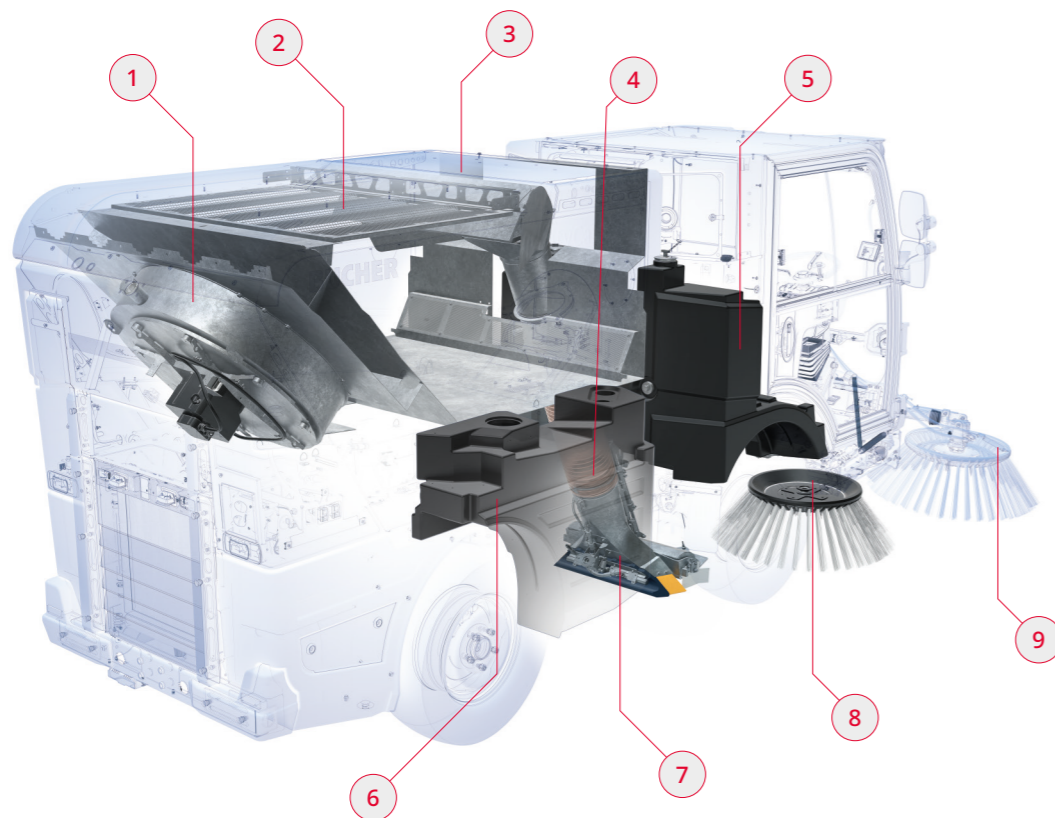

**1** Optimeret anbringelse af blæseren med større, optimerede blæserhjul, der giver højnet effektivitet

**2** Rengøringsvenligt gitter i beholderen forhindrer tilstopning med blade og affald

**3** Stor 2 m<sup>3</sup> beholder med EasiClean-funktion kan tilvælges

**4** Lige sugeslange med optimalt luft-flow og minimal risiko for tilstopning

**5** Stor 275 l rentvandsvolumen hvilket bidrager til maksimal driftstid

**6** 150 l tank til genbrugsvand eller transport af en større mængde rent vand, adskilt fra beholderen med henblik på lettere rengøring og et lavt tyngdepunkt

**7** Flow-optimeret, flydende ophængt sugemundstykke med patenteret monteringsmekanisme til ujævne overflader – sikrer maks. lufthastighed og dermed perfekte fejeresultater

**8** Vedligeholdelsesfrit fejeudstyr. 0-120 omdr./min, trinløst indstilleligt. Overlap mellem sugemundstykket og kosten takket være kostarmens unikke design

**9** Vanddyse til maksimal støvdæmpning

# Signifikante optioner



### Sæder

AGR-certificeret førersæde med luftaffjedring og passagersæde med mekanisk affjedring eller luftaffjedring og nakkestøtte. Supplerende 3-punkts-sele fås til begge sæder.



### 3. sidekost

Denne valgmulighed forbedrer fejebredden og fleksibiliteten væsentligt. Der fås en teleskopisk eller mere robust 3. universalsidekost med forskellige kostevarianter.

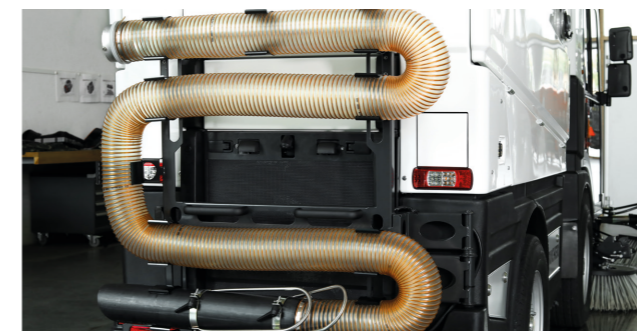

### Ekstern sugeslange

Den eksterne sugeslange kan bruges til at gøre rent på steder, som fejmaskinen ikke selv kan nå. Den har en længde på 4,9 m og en diameter på 120 mm.



### Kameraløsning

Forbedrer sikkerheden og udsynet ved sugemundstykket og under baglænskørsel, og reducerer risikoen for kollisioner med forhindringer eller andre trafikkanter ved visning af videosignalet på CSense- og Smart-Con-skærmene.



### Højtryksvandsystem med manuel lanse

120 bar højtrykssystem til rengøring af vægge, trappeopgange, stolper, gelændere og lignende og derudover selve fejmaskinen. Den manuelle lanse og den automatiske slangerulle er tilgængelige via lugerne i beholderen.



### Kostevarianter

Bucher CityCat V20-serien kan udstyres med forskellige former for koste som f.eks. støjsvage koste, ukrudtskoste eller poly/stål-koste helt efter behov. Kostene kan udskiftes på et øjeblik ved hjælp af hurtig-skift-systemet.





## Bucher CityCat V20-konfiguration

## Bucher CityCat V20e-konfiguration

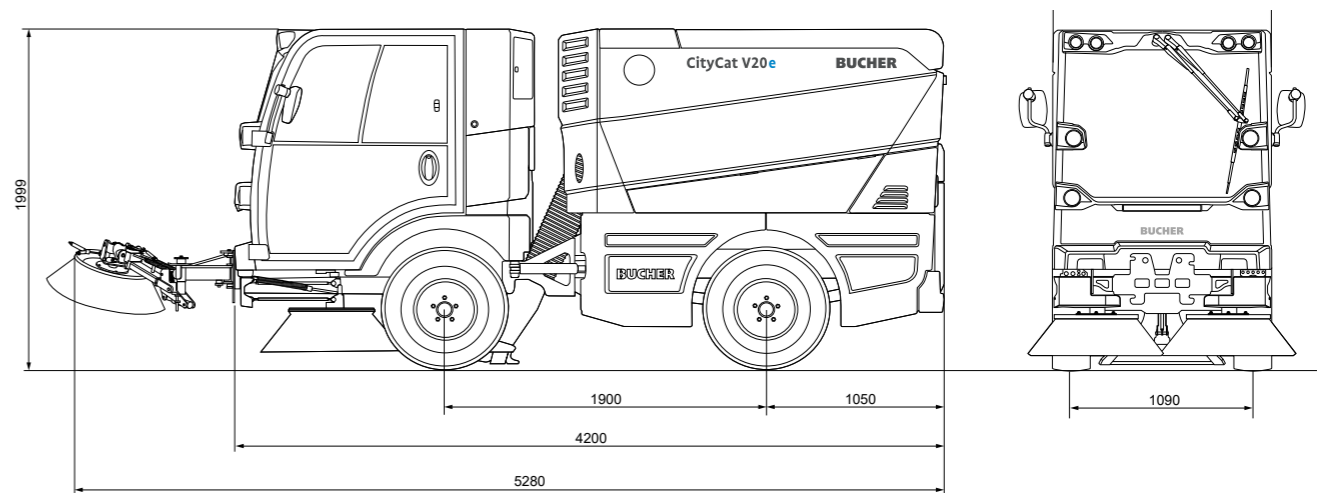
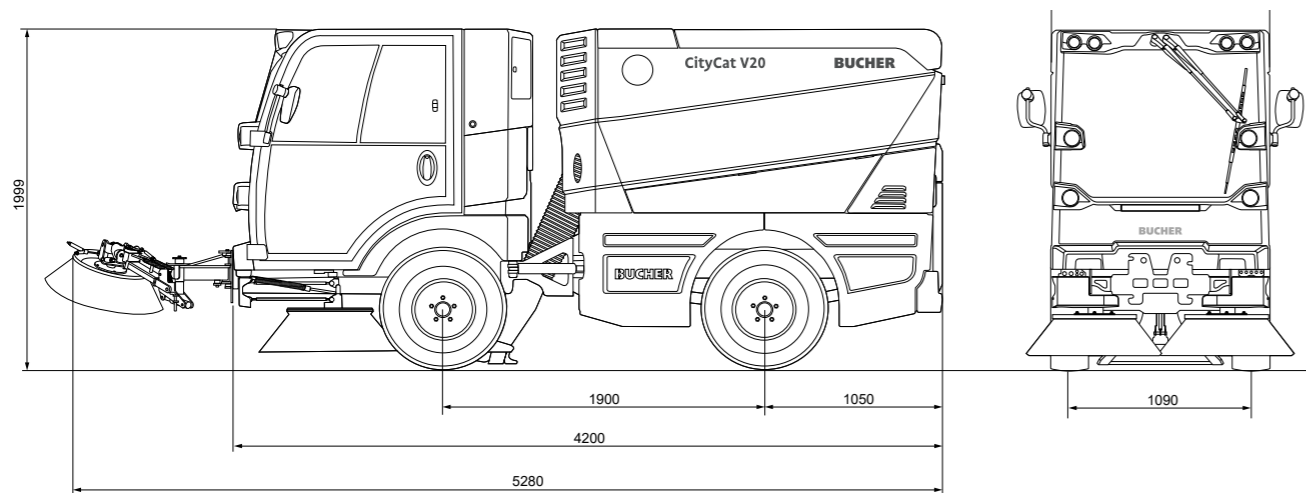

### Dimensioner

Længde	4.200 mm
Bredde	1.300 mm
Højde	1.999 mm
Akselafstand	1.900 mm
Sporvidde	1.090 mm
Fejebredde	2.100 mm
Fejebredde med 3. sidekost	2.700 mm

### Vægt

Egenvægt	2.700 kg
Lasteevne	2.100 kg
Bruttovægt	4.800 kg

### Emissioner

Støjniveau LWA	97 dB(A)
PM-certificering	PM 2.5/PM10 ****

### Dæk

215/75 R16 C M+S

### Ydeevne

Arbejdshastighed	0-15 km/t
Transporthastighed	0-50 km/t*
Stigeevne	op til 30 %
Trinløst hydrostatisk ydeevne.	
To hastighedsniveauer med automatisk, lastafhængig elektronisk styring.	

### Motor

Type	R754EU6D
Emissionsstandard	Euro 6d
Volumen	2.970 cm <sup>3</sup>
Ydelse	62 kW
Drejningsmoment	270 Nm
Brændstoftank	80 l
AdBlue-tank	14 l
Elektrisk system	12 V
Batteri	95 Ah

\* I henhold til national lovgivning

### Dimensioner

Længde	4.200 mm
Bredde	1.300 mm
Højde	1.999 mm
Akselafstand	1.900 mm
Sporvidde	1.090 mm
Fejebredde	2.100 mm
Fejebredde med 3. sidekost	2.700 mm

### Vægt

Egenvægt	2.700 kg
Lasteevne	2.100 kg
Bruttovægt	4.800 kg

### Emissioner

Støjniveau LWA	92 dB(A)
PM-certificering	PM 2.5/PM10 ****

### Dæk

215/75 R16 C M+S

### Ydeevne

Arbejdshastighed	0-15 km/t
Transporthastighed	0-50 km/t*
Stigeevne	op til 30 %
Elektrisk fremdrift	88 kW
Elektrisk blæser	8,5 kW
Elektrisk hydraulikaggregat	12 kW

### Højspændingsbatteri

Batteritype	Li-ion
Batterikapacitet	63 kWh / 80 kWh
Nominel spænding	335 volt
Driftstid	op til 10 timer

### Ladesystem

Intern lader	22 kW
Ladeindgang	Type 2
Ladetid	2 til 3 timer

\* I henhold til national lovgivning



# Bucher CityCat V20e har modtaget flere **design- & innovationspriser**

For at opfylde behovet for bæredygtighed,  
avanceret teknologi, funktionalitet og  
brugervenlighed.



reddot winner 2021



reddot winner 2021  
innovative product



GERMAN  
DESIGN  
AWARD  
SPECIAL  
2021



GERMAN  
INNO  
VATION  
AWARD '21  
WINNER



## Bucher Municipal

### Bucher Municipal A/S

Lillehøjvej 15  
8600 Silkeborg  
Danmark  
T +45 86 82 12 11  
salg.dk@buchermunicipal.com  
buchermunicipal.dk

Hos Bucher Municipal skaber og designer vi bedre rengørings- og rydningsløsninger, hvilket hjælper vores kunder med at vokse og vedligeholde en profitabel forretning. Med Buchers mere end 200 års lange historie er vi dedikeret til at hjælpe dig med at opnå mere ved brug af mindre. Vi sætter en ære i at blive anset som en pålidelig partner, hvorfor vi arbejder lokalt med dig i at realisere mulighederne for en smartere, renere og mere effektiv morgendag - i dag.

### Serviceværksteder

Salten Skovvej 4-6  
DK-8653 Them  
Værksted: +45 86 84 76 00  
Reservelede: +45 86 84 76 00

Fabriksvej 3  
DK-5580 Nr. Aaby  
Værksted: +45 61 55 06 91  
Reservelede: +45 61 55 06 92

Ventrupparken 10  
DK-2670 Greve  
Værksted: +45 46 15 12 88  
Reservelede: +45 46 16 16 03



● Bucher Municipal  
● Distributionspartnere

Driven by better



DK Version 04\_07/2023 (Baseret på CH Version 04\_06/2023)  
Tekniske data kan ændres uden forudgående varsel.  
Illustrationer kan afvige fra standardudstyr.