

BUCHER
municipal

Bucher CityCat V20 Bucher CityCat V20e

Le spazzatrici agili e compatte



Bucher CityCat V20

La spazzatrice di punta di Bucher Municipal nella categoria da 2 m³.

La Bucher CityCat V20 offre prestazioni impareggiabili grazie alle sue potente forza di aspirazione, eccellente manovrabilità dato dallo sterzo articolato e snodato al centro, la possibilità di utilizzare una terza spazzola anteriore unitamente a costi di gestione molto bassi. Considerando i suoi bassi consumi di carburante, le emissioni ridotte dei gas di scarico e i bassi livelli di rumorosità, la Bucher CityCat V20 si candida a far parte di tutte le flotte dedite alla pulizia dei centri cittadini.

Bucher CityCat V20e

La nuova spazzatrice completamente elettrica di Bucher Municipal.

La Bucher CityCat V20e è la seconda generazione di spazzatrici ad azionamento elettrico con un grande vantaggio aggiuntivo: l'utilizzo di un pacco batterie espressamente progettato, in grado di avere una autonomia di 10 ore di lavoro. Potente, ma rispettosa dell'ambiente, la Bucher CityCat V20e può essere usata in qualsiasi orario della giornata grazie a una rumorosità incredibilmente bassa. Si tratta di tecnologia collaudata con il minimo impatto ambientale, utilizzabile in ogni contesto ma si esalta in spazi piccoli e ristretti.



Prestazioni e produttività elevate

La nuova gamma CityCat è progettata su misura dei nostri clienti. Scegliendo la versione con un motore diesel Euro 6 oppure la versione elettrica con il pacco batterie Bucher appositamente progettato, la spazzatrice offre una tecnologia all'avanguardia tale da rivoluzionare il concetto di pulizie delle strade grazie anche al nuovissimo concetto operativo Smart-Con con cabina spaziosa ed estremamente confortevole.

Per la CityCat V20e, il caricabatterie a bordo da 22 kW fa sì che le batterie possano essere ricaricate in 2-3 ore in qualsiasi stazione di ricarica pubblica. Grazie ad un sistema integrato di recupero di energia, la batteria può essere ricaricata durante la decelerazione, aumentando così ulteriormente l'autonomia.

La bocca di aspirazione flottante con meccanismo di autoregolazione brevettato, garantisce la massima efficienza con risultati eccellenti in ogni condizione, anche in presenza di pavimentazioni irregolari. Grazie alla potentissima turbina di

nuova concezione con prestazioni elevatissime già a bassi regimi di rotazione, qualsiasi tipo di rifiuto può essere aspirato rapidamente e senza fatica.

Anche il tubo di aspirazione, diritto e largo di diametro, appartiene al "DNA" Bucher ed evita il rischio di intasamento e un flusso d'aria ottimale per un funzionamento senza problemi.

Il collaudato sistema sterzante, articolato e snodato, conferisce un'agilità e una manovrabilità eccezionali. Il conducente può concentrarsi sull'area da spazzare senza doversi preoccupare della viabilità circostante. Con in suo effetto "treno" infatti, dove passa la cabina di guida il resto del veicolo seguirà senza rischio di urti. Pertanto, queste spazzatrici sono in grado di pulire in modo efficiente ed economico qualsiasi superficie, dal passaggio più stretto all'area più estesa.

Carico utile elevato

Fino a 2100 kg con 4800 kg di peso totale ammissibile

HMI

Concetto di funzionamento intuitivo Smart-Con abbinato a touchscreen CSense

BBP

Pacco batterie Bucher appositamente progettato su misura della Bucher CityCat V20e

Motore EU6

Bucher CityCat V20, l'unica spazzatrice articolata con motore Euro 6

La Bucher CityCat V20 & CityCat V20e offrono

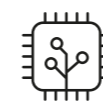

Smart-Con

Bracciolo multi-funzione con funzione di avvio intelligente abbinato a display conducente da 4,3 pollici

Display CSense

Touchscreen da 10,1 pollici dal design intuitivo per accogliere maggiori funzioni e informazioni

Ingresso di aspirazione flottante

Sistema di montaggio brevettato abbinato a tubo di aspirazione diritto

Trasmissione Bucher

Con differenziale Torsen per la Bucher CityCat V20e

Sterzo articolato

Grande manovrabilità con bocchettone di aspirazione sempre posizionato nella direzione di marcia



Bracci spazzole laterali

Bracci spazzole esenti da manutenzione con compensazione dell'inclinazione

Freni a disco

Sull'assale anteriore e posteriore



Sospensione ruota singola

Assicura un'esperienza di guida unica e confortevole



Volume acqua 425 litri

Volume acqua pulita 275 litri con un serbatoio aggiuntivo dell'acqua di servizio da 150 litri

2 m³

Volume contenitore rifiuti da 2 m³ con altezza di scarico 1555 mm



Assistente alla partenza in salita

Per una partenza sicura in salita con la Bucher CityCat V20e

Trasmissione idrostatica

La Bucher CityCat V20 può passare agevolmente tra modalità di lavoro e modalità di trasferimento e partire in modo sicuro in salita

1999 mm

Sotto 2 m con fari smontabili retraibili, consentendo l'accesso a parcheggi e altri spazi ristretti



Motore diesel Euro 6

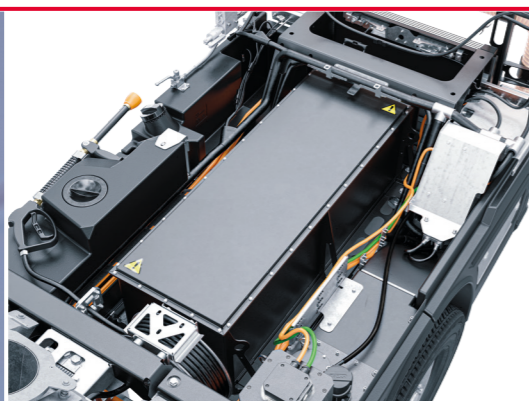

Pacco batterie Bucher ad alta capacità



Caricabatterie a bordo da 22 kW



Sterzo articolato



Sistema spazzole trainato con 3' spazzola



2 m³, contenitore rifiuti facile da pulire

Ridotto **impatto** ambientale

Bassa rumorosità

Bucher CityCat V20e 92 dB(A) / CityCat V20 97 dB(A)
Il gruppo idraulico innovativo con pompe silenziose (per versione Diesel) riduce significativamente le emissioni di rumore.

Ridotto consumo d'acqua

Un sistema di riciclo dell'acqua con serbatoio dedicato, permette di recuperare l'acqua dal contenitore rifiuti per alimentare direttamente la bocca di aspirazione. Tale sistema permette di economizzare sull'uso dell'acqua, di prolungare l'autonomia idrica e di ottimizzare il sistema di abbattimento polvere.

Emissioni di polvere

Certificazione EUnited 4 stelle per PM10 e PM2.5

Motore conforme alle ultime normative

Per la Bucher CityCat V20:
Motore Euro 6 standard con filtro antiparticolato, SCR e sistema AdBlue riscaldato ad acqua

Abbattimento delle polveri

Gli ugelli per abbattimento polvere dislocati sulle spazzole e nella bocca di aspirazione, sono regolabili dalla cabina di guida. Il sistema di riciclo acqua assicura un flusso costante all'interno della bocca di aspirazione e contribuisce ad aumentare l'autonomia idrica garantendo risultati eccellenti.

Trasmissione elettrica

Con la nostra spazzatrice Bucher CityCat V20e completamente elettrica, la sostenibilità resta una priorità fondamentale. Bucher Municipal ha creato appositamente un pacco batterie Bucher su misura della spazzatrice. Questa tecnologia collaudata produce un impatto minimo a livello ambientale e offre emissioni di rumore molto contenute, senza compromessi in fatto di prestazioni.

Bucher Connect

Consente di ridurre i costi dell'energia o del carburante, aumentando la produttività.

Euro 6

Bucher CityCat V20 con il motore diesel conforme alle più recenti normative in tema di emissioni

PM10 e PM2.5

Certificazione EUnited 4 stelle

Pacco batterie Bucher

Zero emissioni



Sicurezza e comfort

É nostro desiderio che tutti gli autisti guidino con piacere le nostre spazzatrici, per questo motivo abbiamo introdotto sospensioni di tipo automobilistico, volante soft-touch e Smart-Con con comandi perfettamente ergonomici. Ovviamente la sicurezza è fondamentale. Dalle cinture a 3 punti all'illuminazione perfetta dell'area di spazzamento, unitamente alle ampie vetrature della cabina che assicurano una visibilità ottimale, sia l'operatore che le persone terze possono stare tranquilli!



1 Due sedili di ottima qualità con poggiatesta e cinture a tre punti sia per il conducente che per il passeggero offrono un confort elevato in totale sicurezza

2 Eccezionale visuale a 360° grazie al parabrezza molto ampio alle portiere interamente vetrate e ai due finestrini posteriori

3 Con la sola mano destra l'operatore può attivare tutti i comandi necessari posti sul bracciolo multifunzione regolabile.

4 Display da 4,3 pollici per una panoramica di tutte le informazioni sul veicolo, e dei parametri di impostazione con schermate a comparsa

5 Pedale del freno e dell'acceleratore posizionati in linea per lasciare più spazio per i piedi e una maggiore mobilità

6 Piantone dello sterzo con molla a gas, regolabile in inclinazione ed estensione per un'impostazione personalizzata

7 Assetto di lavoro progettato in modo ergonomico per un confort totale in ROPS testato cabina di alluminio per una sicurezza assoluta

8 Luci a LED a ridotto consumo energetico per illuminare l'area di spazzamento, garantendo una visuale sicura sia in viabilità che in fase di lavoro.

9 Il touchscreen da 10,1 pollici (optional) consente un ampliamento delle funzioni di impostazioni e di visualizzazioni nonché di diagnostica del veicolo.



Bracciolo Smart-Con

Il bracciolo multifunzione con funzione di avvio intelligente consente di azionare tutte le funzioni operative con una mano.



Display conducente Smart-Con

Tutte le informazioni necessarie e i parametri sono visibili a colpo d'occhio in un qualsiasi momento grazie al display digitale da 4,3 pollici.



Display CSense (optional)

Touchscreen da 10,1 pollici dal design intuitivo per consentire maggiori funzioni e informazioni, panoramica centrale di tutte le impostazioni e sistema diagnostico visivo. L'impostazione visualizzata del veicolo può essere scelta in modo personalizzato dal conducente.



Sedili

La cabina è dotata di due sedili completi con poggiatesta e cinture a 3 punti per offrire non solo un'esperienza di guida confortevole, ma anche una posizione di lavoro ergonomica.



Cabina

ROPS testato cabina in alluminio, isolata acusticamente e dotata di sospensioni confortevoli. Parabrezza realizzato in vetro di sicurezza antiriflesso, curvo e termoriflettente.



Strumentazione

Tutti gli interruttori, compreso la regolazione per l'aria condizionata, sono facilmente raggiungibili sulla console in alto.

Bassi costi di gestione

- Il sistema di riciclo acqua consente di recuperare l'acqua dalla cassa rifiuti per convogliarla nella bocca di aspirazione riducendo così l'uso di acqua pulita, aumentare l'autonomia idrica, migliorare l'abbattimento polvere e riducendo così fermi per rabbocchi.
- I freni a disco su entrambi gli assali sono auto-regolanti e riducono i costi di manutenzione.
- Bracci di spazzole e sterzo articolato e snodato con boccole autolubrificanti, esenti da manutenzione.
- Sospensioni indipendenti anteriori senza manutenzione e molle a balestra su assale posteriore.
- Luci a LED a basso consumo energetico offrono un'illuminazione perfetta riducendo nel contempo interventi di sostituzione.
- Ridotto numero di punti di ingrassaggio con opzione per impianto di ingrassaggio centralizzato ed automatico che favorisce un risparmio sui costi di manutenzione.
- Punti vulnerabili e componenti elettronici protetti in conformità alla norma IP69 e coperture supplementari riducono ulteriormente il rischio di ossidazioni.
- Display CSense (optional) con diagnostica a bordo completa per un'agevole individuazione dei guasti e un tempo di fermo ridotto.
- Tubi idraulici di acciaio al posto dei classici tubi flessibili per ridurre gli sfregamenti e una prematura usura.
- Contenitore rifiuti realizzato in acciaio inox per la protezione dalla corrosione e dall'usura.

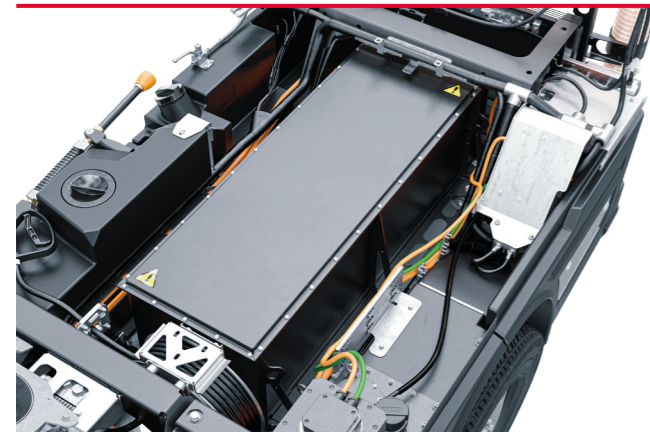

Pacco batterie Bucher (BBP) appositamente progettato per garantire altissime prestazioni in fatto di autonomia e funzionalità. Realizzata con celle NMC ioni di litio prismatiche per uso di tipo automobilistico di alta qualità, è gestita tramite un sistema elettronico che ne preserva la durata e l'affidabilità. La batteria è collocata in un vano resistente agli urti, all'acqua e alla polvere. Il pacco batterie Bucher è esente da manutenzione e ha livelli di sicurezza di altissimo livello. La Bucher CityCat V20e si caratterizza per altissime prestazioni con costi operativi e di manutenzione bassissimi.

Bucher Connect

GO / GO+ /
BASE / PLUS / MAX

Impianto idraulico

Tubazioni
rigide senza
manutenzione

Intervallo di manutenzione

Bucher CityCat V20
ogni 500 ore,
Bucher CityCat V20e
ogni 1000 ore

Luci a LED

Alte prestazioni
con risparmio
energetico



Sistema di spazzamento e aspirazione

I modelli della Bucher serie CityCat V20 sono progettati per lavori gravosi con affidabilità nel tempo. Il percorso di aspirazione ottimizzato, il posizionamento della ventola, il gruppo spazzante trainato, il tubo di aspirazione di grandi dimensioni, diritto, senza gomiti e/o curve fanno parte del "DNA" Bucher e concorrono ad offrire prestazioni ineguagliabili.

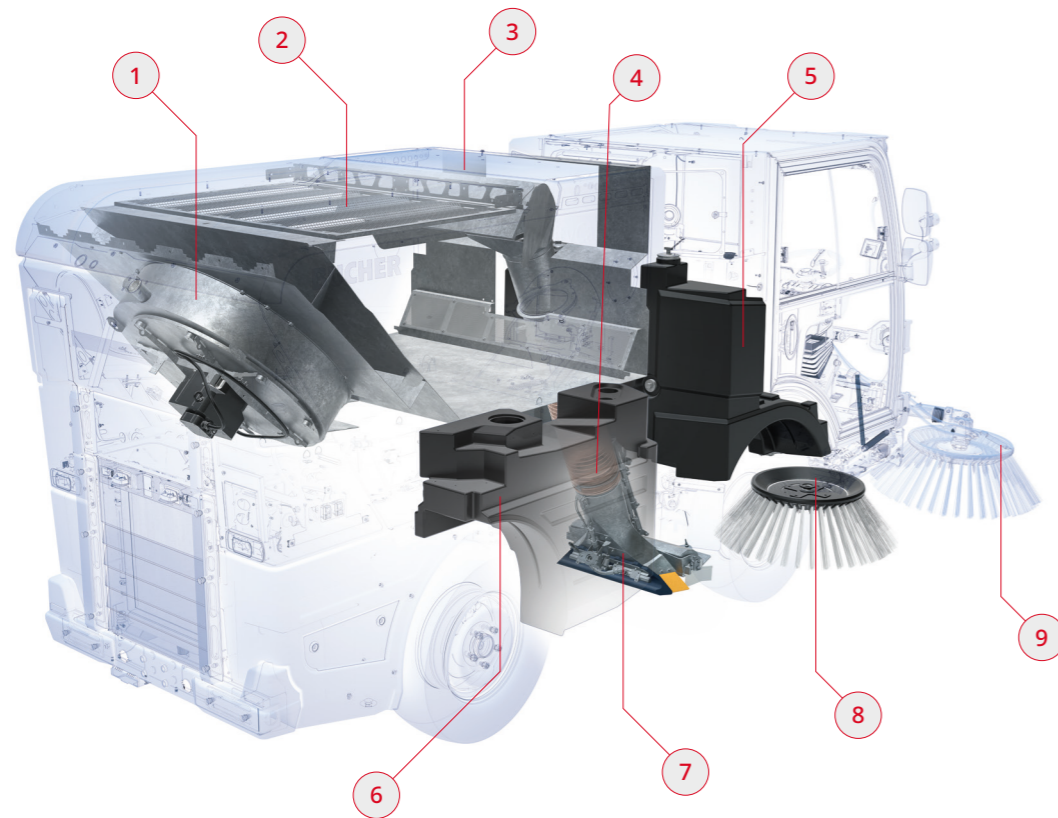

1 Disposizione ottimizzata della ventola, con alette di grandi dimensioni per una maggiore efficienza

4 Tubo di aspirazione di grandi dimensioni, diritto senza curve per evitare intasamenti

7 La bocca di aspirazione sospesa con sistema brevettato di regolazione automatica al suolo, assicura un'aspirazione sempre perfetta anche in presenza di pavimentazione irregolare

2 Griglia filtrante all'interno del contenitore rifiuti di facile pulizia

5 Serbatoio acqua abbattimento polvere da 300 litri c.a. per garantire lunga autonomia

8 Gruppo spazzante esente da manutenzione. Giri spazzole regolabili in continuo dalla cabina da 0-120 giri/min. Sovrapposizione bocca di aspirazione e spazzole laterali sempre perfetta grazie al design del sistema spazzante unico nel suo genere

3 Contenitore rifiuti da 2 m³ con opzione "EasyClean" disponibile (lavaggio automatico)

6 Serbatoio da 150 litri c.a. per acqua di riciclo separato dal contenitore rifiuti per una semplice e rapida pulizia il cui posizionamento contribuisce ad avere un baricentro basso del veicolo

9 Ugelli acqua per abbattimento polvere regolabili dalla cabina di guida

Principali optional



Sedili

Sedile conducente certificato AGR e passeggero con sospensione pneumatica o meccanica con poggiatesta. Cintura di sicurezza a 3 punti supplementare disponibile per entrambi i sedili.



3° spazzola

Terza spazzola anteriore traslabile da destra a sinistra per allargare la fascia di spazzamento e raggiungere gli angoli più scomodi. Inclinazione e giri regolabili dalla cabina di guida. Disponibile versione per spazzola diserbo.



Tubo aspirafoglie

Il tubo aspirafoglie può essere usato per la pulizia di caditoie, mucchi di foglie o dove la spazzatrice non può arrivare. Ha una lunghezza di 4,9 mt c.a. e un diametro di 120 mm.



Telecamere

La telecamera posteriore agevola le operazioni di manovra in retromarcia aumentando il livello di sicurezza. Quella posta sulla bocca di aspirazione permette una visione sempre perfetta della stessa.



Impianto idrico ad alta pressione con lancia manuale

Impianto ad alta pressione da 120 bar con lancia e naspo per lavaggio della spazzatrice spessa oppure di altri elementi. Uno sportello laterale in corrispondenza della cassa rifiuti permette l'accesso al comparto di alloggiamento.



Opzioni spazzole

La Bucher serie CityCat V20 può essere provvista di diversi tipi di spazzole, come ad esempio silente, acciaio, misto acciaio nylon oppure diserbante per soddisfare ogni esigenza. Le spazzole possono essere sostituite rapidamente grazie al sistema di aggancio e sgancio rapido.



Configurazione Bucher CityCat V20

Configurazione Bucher CityCat V20e

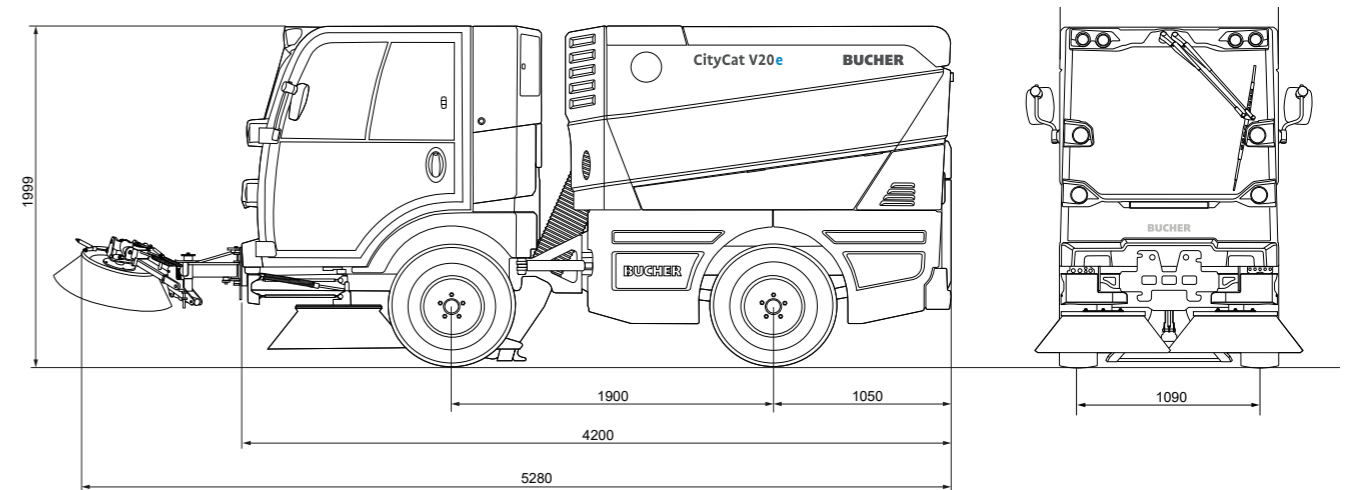
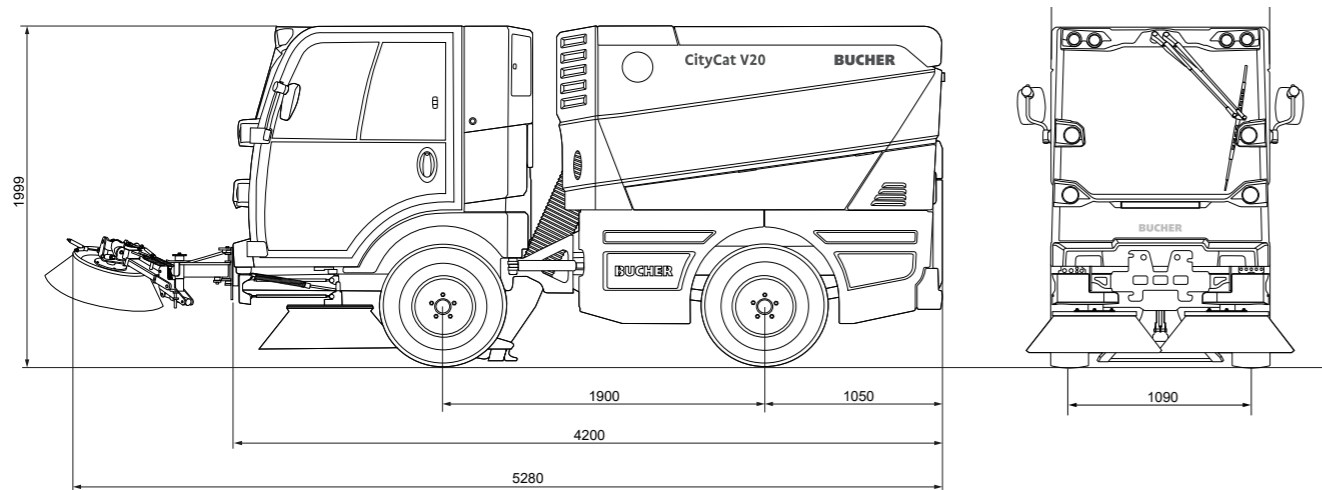

Dimensioni

Lunghezza	4200 mm
Larghezza	1300 mm
Altezza	1999 mm
Passo	1900 mm
Scartamento ruote	1090 mm
Fascia di spazzamento	2100 mm
Fascia di spazzamento con terza spazzola	2700 mm

Peso

Peso a vuoto	2700 kg
Carico utile	2100 kg
Massa totale a terra	4800 kg

Emissioni

Rumorosità L_{WA}	97 dB(A)
Certificazione PM	PM 2.5/PM10 ****

Pneumatici

215/75 R16 C M+S

Trasmissione

Velocità di spazzamento	0-15 km/h
Velocità di trasferimento	0-50 km/h*
Pendenza superabile	fino al 30 %
Trasmissione idrostatica in continuo. Due marce con regolazione elettronica automatica in funzione del carico.	

Motore

Tipo	R754EU6D
Normativa anti-inquinamento	Euro 6
Cilindrata	2970 cm ³
Potenza	62 kW
Coppia	270 Nm
Serbatoio carburante	80 l
Serbatoio AdBlue	14 l
Impianto elettrico	12 V
Batteria	95 Ah

* Secondo della legislazione nazionale

Dimensioni

Lunghezza	4200 mm
Larghezza	1300 mm
Altezza	1999 mm
Passo	1900 mm
Scartamento ruote	1090 mm
Fascia di spazzamento	2100 mm
Fascia di spazzamento con terza spazzola	2700 mm

Peso

Peso a vuoto	2700 kg
Carico utile	2100 kg
Massa totale a terra	4800 kg

Emissioni

Rumorosità L_{WA}	92 dB(A)
Certificazione PM	PM2.5/PM10 ****

Pneumatici

215/75 R16 C M+S

Trasmissione

Velocità di spazzamento	0-15 km/h
Velocità di trasferimento	0-50 km/h*
Rampa superabile	fino al 30 %
Trasmissione elettrica	88 kW
Compressore elettrico	8,5 kW
Unità elettroidraulica	12 kW

Batteria HV

Tipo di batteria	Ioni di litio
Capacità batteria	80 kWh
Tensione nominale	335 Volt
Autonomia di lavoro	fino a 10 ore

Sistema di ricarica

Caricabatterie integrato	22 kW
Connettore di ricarica	tipo 2
Tempo di ricarica	da 2 a 3 ore

* Secondo della legislazione nazionale

Connecting tomorrow, today

Bucher Connect è una soluzione olistica post-vendita. Un sistema leader di gestione della flotta, con un'assistenza completa e una piattaforma digitale per la pianificazione delle riparazioni e dell'assistenza - tutto in un semplice pacchetto.

L'utilizzo di Bucher Connect rende il carico di lavoro quotidiano molto più semplice per proprietari e gestori di flotte di qualsiasi dimensione. Il nostro servizio all-inclusive offre assistenza e servizi mirati per le operazioni di pulizia e sgombero delle strade, per ridurre al minimo i tempi di fermo e i costi grazie all'efficienza ottimale di veicoli e attrezzature.

Una connessione **Molti benefici**

Combinando una piattaforma digitale con un servizio post-vendita completo, Bucher Connect ha tutto il necessario per far funzionare la vostra flotta al meglio. Può essere perfettamente adattato alle vostre esigenze attraverso cinque diversi pacchetti, oltre a servizi e prodotti aggiuntivi.

Piattaforma digitale

Con due componenti, il nostro modulo «Fleet» visualizza le posizioni attuali della macchina, i messaggi di errore con suggerimenti per la riparazione e i parametri importanti del veicolo, mentre «Service» si occupa di tutte le vostre esigenze di riparazione e assistenza.

Il tutto è completato dai due moduli specifici di ruolo: «Jobs» e «Analytics». Su una mappa stradale, la pianificazione del percorso e i percorsi sono contrassegnati in diversi colori per una facile gestione, con tracce individuali tramite la ricerca dell'indirizzo.

«Fleet» per una panoramica dettagliata

- Stato attuale del veicolo e posizione GPS per dare una visione d'insieme della flotta e individuare precocemente i potenziali guasti
- Avvisi automatici di guasto e supporto digitale per consentire una rapida risoluzione
- Promemoria di servizio per un'efficiente pianificazione dell'officina

«Jobs» per pianificazione e monitoraggio dei percorsi

- Rapporto di pulizia digitale invece di registri operativi manuali e KPI "On the route" per la pista

«Analytics» per l'ottimizzazione della flotta

- Ottimizzare i tempi di attività per migliorare la produttività della flotta
- Ottimizzare la domanda di energia per una migliore sostenibilità e costi inferiori
- Facile segnalazione dei dati del veicolo

«Service» per riparazione e pianificazione del servizio

- Accesso all'e-shop, ai manuali d'officina e ai piani di manutenzione per un servizio ottimale
- Un unico punto di contatto per tutte le vostre esigenze di riparazione e assistenza

Manutenzione e riparazione

Il servizio di manutenzione e riparazione vi permette di concentrarvi sul vostro core business. Il vostro partner per la manutenzione esegue la manutenzione secondo le specifiche di fabbrica e si avvale di tecnici di assistenza preparati, supportandovi nell'approvvigionamento dei pezzi di ricambio e fornendovi assistenza a distanza per ridurre i tempi di fermo macchina.

Approvvigionamento digitale dei pezzi di ricambio

- Annuncio di servizio proattivo
- Consegna automatica delle parti di servizio ai clienti finali
- Risparmio di tempo e consegna rapida per un funzionamento efficiente dell'officina

Servizio certificato

- Servizio certificato e lavori di riparazione per una disponibilità ottimale della flotta
- Contratto completo di assistenza e riparazione per una pianificazione finanziaria prevedibile

Formazione tecnica

- Formazione tecnica dei veicoli
- Uso efficiente del veicolo e maggiore percentuale di prime correzioni

Assistenza e diagnostica a distanza

- Tempi di inattività ridotti per un uso ottimale della flotta

Bucher CityCat V20e - Insignito di numerosi **premi per il design e l'innovazione** per il suo riflesso formale e funzionale della rivendicazione di sostenibilità, tecnologia avanzata, funzionalità e facilità d'uso.



reddot winner 2021



reddot winner 2021
innovative product



GERMAN
DESIGN
AWARD
SPECIAL
2021



GERMAN
INNO
VATION
AWARD '21
WINNER

Bucher Municipal



Per il supporto locale,
scannerizzare il codice
QR o visitare

buchermunicipal.com

In Bucher Municipal progettiamo soluzioni innovative per la pulizia e la manutenzione invernale, aiutando i nostri clienti a crescere e a mantenere attività efficienti e redditizie. Grazie ad una storicità di oltre 200 anni, ci impegniamo ad aiutarvi ad ottenere di più con meno. Siamo orgogliosi di essere considerati un partner affidabile e lavoriamo oggi a livello locale per costruire insieme a voi un futuro più smart, più pulito ed efficiente.



Il vostro partner contrattuale Bucher Municipal:

Driven by better



**Bucher
Municipal
E-Shop**