

Bucher CityCat VR50

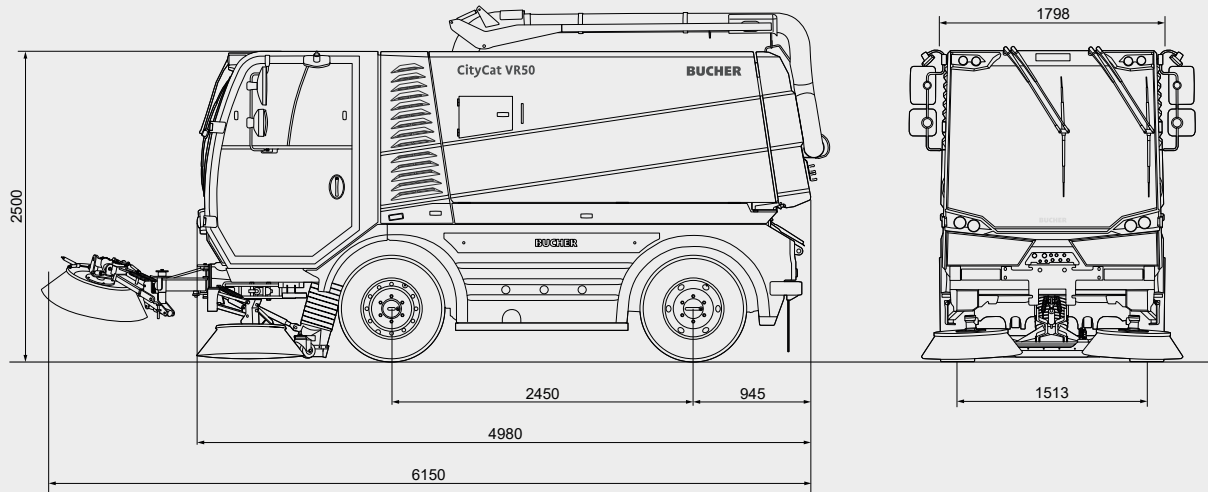

Abmessungen

Länge	4980 mm
Breite	1798 mm
Höhe	2500 mm
Radstand	2450 mm
Spurbreite	1513 mm
Max. Kehrbreite 2 Besen	2533 mm
Max. Kehrbreite 3 Besen	3520 mm
Max. Kehrbreite 3 Besen (RCB)	3768 mm
Wenderadius	2950 mm

Bereifung

265 / 70 R 19.5 143 / 141J

* Gemäss der nationalen Gesetzgebung

Fahrleistungen

Arbeitsgeschwindigkeit	0-20 km/h
Fahrgeschwindigkeit	0-80 km/h*
Steigvermögen	bis zu 30 %

Lärmwert

Lärmwert L_{wa}	99 dB(A)
Lärmwert Kabine	63 dB(A)

Fahrgestell

Leitrahmen-Fahrgestell aus dem Hause Bucher Municipal mit C-Profil-Konstruktion	
zulässiges Gesamtgewicht	10 500 kg
Leergewicht	5500 kg
Nutzlast	5000 kg

Motor Euro 6

FPT, Iveco Euro 6	NEF 4 Euro VI
Gesamthubraum	4485 cm ³
Leistung	118 kW
Drehmoment	580 Nm
AdBlue Tank	30 l

Moto Stufe 3A*

FPT, Iveco Stufe 3A	NEF4 Stufe 3A
Gesamthubraum	4485 cm ³
Leistung	104 kW
Drehmoment	608 Nm

Kraftstofftank	110 l
Elektrische Anlage	24 V

Bucher CityCat VR50: Leistungspaket in der Kompaktklasse

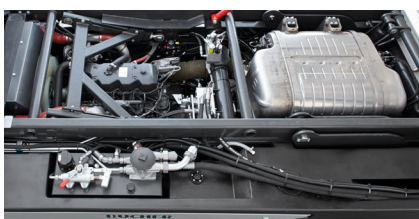

Emissionsarmer Euro-6-Motor

Der laufruhige, drehmomentstarke Iveco Euro-6-Dieselmotor mit tiefsten Verbrauchs- und Emissionswerten ermöglicht ein äusserst zuverlässiges, wirtschaftliches Arbeiten.



Wählen Sie Ihre Einstellungen

CSense Einheit (10,1 Zoll Touch-Display) mit intuitivem Design für erweiterte Funktionen, zentralem Überblick über alle Einstellungen und visuellem Diagnosesystem. Die angezeigten Fahrzeugeinstellungen sind vom Fahrer frei wählbar.

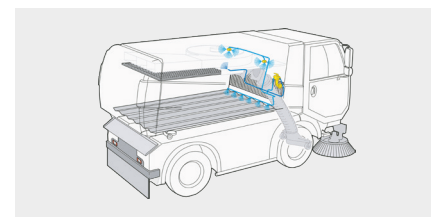

EasyClean System

Die Selbstreinigungsfunktion EasyClean ermöglicht ein autonome Reinigung des Kehrgutbehälters. Gebläse, Sieb, Schmutzwassertank, Seitenwände und weitere schwer zugängliche Schmutznester werden durch Reinigungsdüsen bestrahlt.

Bucher CityCat VR50

Lenkung

Hydrostatische Vierradlenkung.

Achsen

Hinterachse als Lenktriebachse mit Differential. Laufachse vorne mit Schraubenfedern und Stossdämpfern.

Hydraulik

Das neueste elektronische Steuerungskonzept ermöglicht eine verbrauchs- und geräuschoptimierte Ansteuerung des Dieselmotors für einen hydrostatischen Fahrantrieb über den gesamten Fahrgeschwindigkeitsbereich. Dies ohne Leistungseinbussen.

Der Dieserverbrauch sowie die Schadstoffemissionen werden dank elektronischem Steuerungskonzept und dem Euro-6-Dieselmotor enorm reduziert. Wertvolle Ressourcen und das gesamte Fahrzeugsystem werden geschont. Vergleichsfahrten haben eine Dieseleinsparung von 30 % ergeben und bei der Vorbeifahrt im Dislokationsbetrieb eine Geräuschwertminderung von 20 %. Zu all dem schlägt sich der positive Effekt zusätzlich in den Betriebskosten nieder.

Bremsen

Hydraulische Zwerkreisbremseanlage mit hydraulischer Servounterstützung. Scheibenbremsen vorne und hinten. Hydraulische Federspeicherhandbremse auf Hinterachse.

Fahrerkabine

Komfortable auf Hydrolagern gefederte, schallisolierte Kabine. Frontscheibe aus wärmedämmendem, gewölbttem, reflexionsarmem Sicherheitsglas. 2 Schiebefenster in jeder Türe. Mehrstufiges Heizungsgebläse. Sonnenblende. Scheibenwischer mit Waschanlage. Luftgefederter Fahrersitz und gefederter Beifahrersitz, beide individuell einstellbar. Winkel- und höhenverstellbare Lenksäule. CSense-Display (10,1-Zoll-Touch-Display) mit intuitivem Design für erweiterte Funktionen, zentralem Überblick über alle Einstellungen und visuellem Diagnosesystem. Das angezeigte Fahrzeug-Setup kann vom Fahrer individuell gewählt werden.

Kehrgutaufnahme

Aufnahmeprinzip saugend, mit gezogenem, rostfreiem Saugmund vor der Achse, zusammen mit Seitenbesen seitlich 400 mm hydraulisch verschiebbar. Stufenlos regelbares Hochleistungs-Sauggebläse.

Kehrgutbehälter

Volumen 5.6 m³

hydraulisch kipp- und schliessbar

Auskipphöhe 930 mm

Auskipphöhe (Hochkipfung) 1550 mm

Auskipfbreite 1700 mm

Auskipfwinkel 51 °

Wassersystem

Wassertank 880 l

Eine Wasserpumpe für Wasserdüsen

Kehrbesen

2 Kehrbesen links und rechts Ø 900 mm

Stossfeste Besenaufhängung

- Schlagschutz

3. Frontbesen bei Typ XL für maximale Reinigungsbreite von 3520 mm, links und rechts verwendbar

Drehzahlverstellung stufenlos 0-150 rpm

Optionen

- Klimaanlage
- Zusätzlicher Wassertank 1120 l (Total 2000 l - reduziert Kehrgutbehältervolumen)
- Ausleger mit Haspel und Handlanze
- 100 bar oder 200 bar Wasserpumpe
- Hochkipfung
- Brauchwasser-Rückgewinnung
- Laubsaugschlauch
- Wildkrautbesen
- Hydraulisch neigbare Seitenbesen
- Hochdruckwasseranlage
- EasyClean System
- LED-Arbeitsscheinwerfer
- Rückfahr- und Saugmundkamera
- Datenerfassung

Eine Vielzahl an weiteren Optionen ist verfügbar - bitte kontaktieren Sie uns für weitere Informationen.

Bucher Municipal



Für lokalen Support scannen Sie den QR-Code oder besuchen Sie

buchermunicipal.com

Driven by better



Bucher Municipal E-Shop