

BUCHER
municipal

MaxPowa **V80 & V120**

Puissance et performance pour un usage intensif





MaxPowa V80 & V120

Les Bucher MaxPowa V80 et V120 ont été conçues pour exceller dans les applications de travaux publics tout en garantissant une qualité, une efficacité et une performance exceptionnelles.

Avec sa conception modulable et ses options, la série Bucher MaxPowa V est idéale pour la construction et l'entretien des routes, les projets d'infrastructure et le nettoyage industriel.

Haute **puissance**

Les Bucher MaxPowa V80 et V120 sont disponibles avec une gamme d'options d'entraînement pour répondre aux besoins de l'opérateur et aux applications.

Moteur auxiliaire

Une balayeuse avec moteur auxiliaire fournit une grande flexibilité car les opérations de balayage sont totalement indépendantes du châssis. Cela réduit la consommation de carburant pour les régimes bas ou améliore la performance d'aspiration possible pour les régimes élevés.

Tous les moteurs auxiliaires JCB de la série Bucher MaxPowa V s'intègrent au bloc-batterie, ce qui permet une homogénéité des composants pour toute la gamme.

JCB 97 kW

De série sur la Bucher MaxPowa V80 et proposé comme option pour la Bucher MaxPowa V120, le moteur JCB 97 kW est idéal pour les usages industriels intensifs.

Pour répondre aux besoins du secteur, les moteurs JCB 85 kW Stage a, JCB 93 kW Tier 4 Final et Cummins 101 kW China 4 sont également disponibles.

JCB 129 kW

Un moteur auxiliaire 129 kW à haute puissance est fourni de série sur la Bucher MaxPowa V120. Il est disponible en option sur la Bucher MaxPowa V80 pour une performance accrue comparé au moteur standard.

Entraînement hydrostatique

OMSI 600

La série Bucher MaxPowa Vh des machines à entraînement hydrostatique fournit des avantages opérationnels pour les clients. Pour les balayeuses Vh sur des châssis de plus de 18 t, la boîte de vitesses OMSI 600 contrôlée par la transmission est utilisée pour de nombreuses raisons.

Contrôle : en mode hydrostatique, la vitesse de la machine est infiniment variable. Ainsi, l'opérateur contrôle entièrement la machine, de 0 à 30 km/h selon les conditions.

Régulateur de vitesse : cette option permet une vitesse constante même dans les pentes. L'opérateur peut donc ajuster la vitesse minutieusement.

Réduction de la régénération du FAP : faire tourner le moteur du châssis à un facteur de charge plus élevé augmente l'intervalle de temps entre les cycles de régénération du filtre à gaz d'échappement du châssis.

Le débit d'air et la performance d'aspiration de la boîte OMSI sur les balayeuses Bucher MaxPowa Vh sont comparables au moteur auxiliaire, ce qui en fait la solution parfaite pour les opérations de balayage lourdes.

Mekavac

Une option d'entraînement Mekavac est également disponible pour la MaxPowa V80. Toutes les fonctions de balayage sont entraînées directement depuis la prise de force du moteur du châssis. Le système a été conçu pour fonctionner au maximum des performances de la balayeuse à partir de 850 tr/min du moteur du châssis.



500 heures entre les entretiens courants sur les moteurs JCB

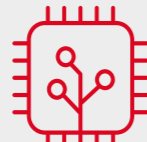

Moteurs compatibles HVO sans modification ni changement des exigences d'entretien. Peut également être utilisé avec du Diesel EN590.

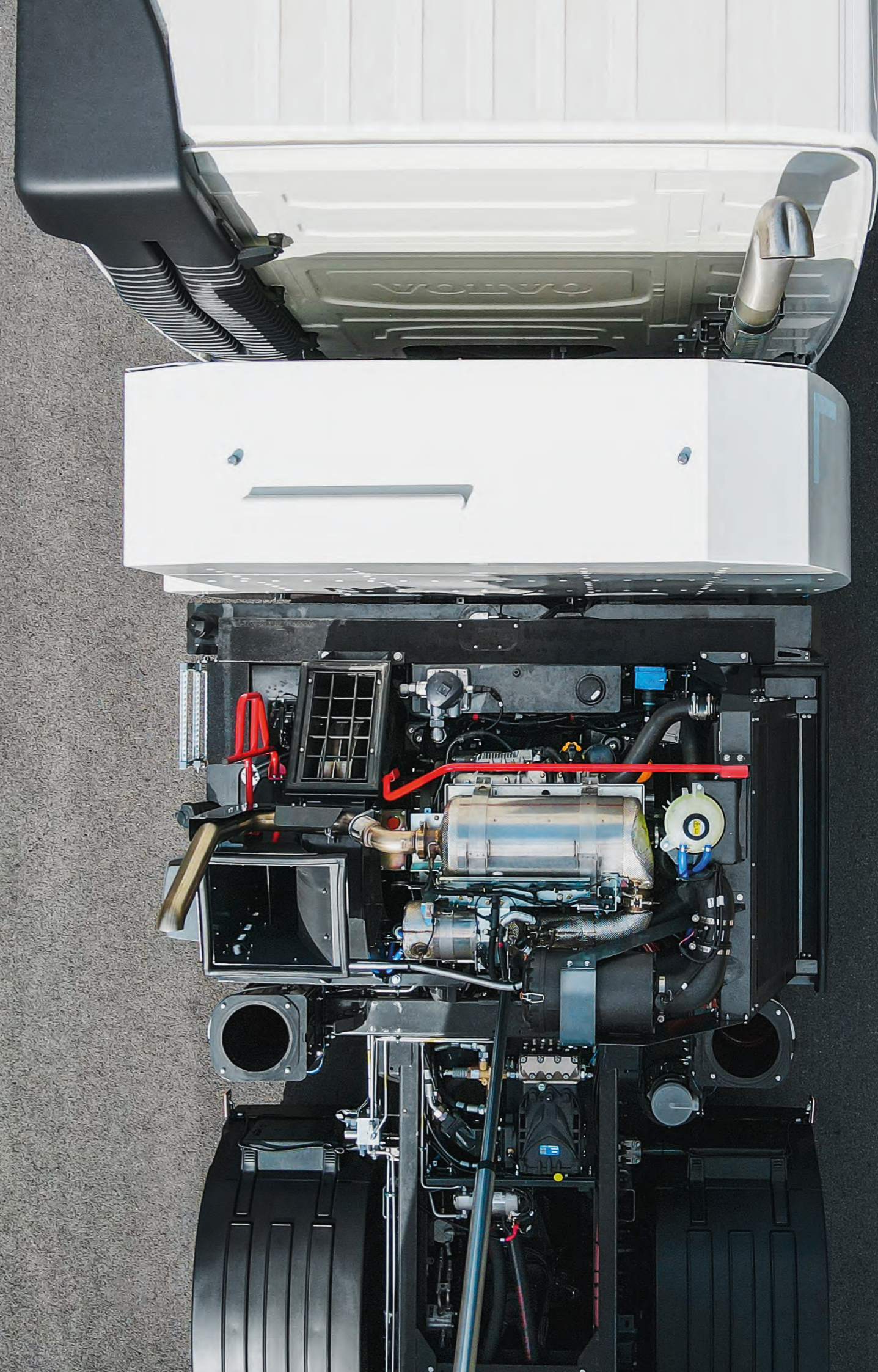



Haute **puissance**

Coolflow

De série sur les Bucher MaxPowa V80 et V120, le système Coolflow améliore l'efficacité du système de refroidissement. Grâce au débit d'air optimisé dans le radiateur et autour du bloc-batterie, l'efficacité accrue permet d'économiser du carburant.

Smoothflow

Toutes les balayeuses de la série Bucher MaxPowa V bénéficient de la technologie d'air Smoothflow qui améliore davantage la performance et l'efficacité. Le design breveté est conçu pour maximiser le débit d'air et minimiser les pertes dans la machine, améliorant ainsi les performances d'aspiration au niveau des buses et réduisant la consommation de carburant et le bruit.

Signature Design

Une turbine double (3 plaques) brevetée gère la puissance accrue du moteur de 129 kW pour un débit d'air optimisé, ce qui, avec les technologies Coolflow et Smoothflow, garantit des performances d'aspiration exceptionnelles.

L'appellation Bucher "Signature Design" s'applique à tous les modèles utilisant la turbine double haute performance lorsque des applications lourdes et des solutions spécialisées exigent la puissance maximale offerte. Nos balayeuses S Design fournissent un balayage et une aspiration haute performance, et des capacités de nettoyage à haute pression pour les applications lourdes.



Turbine double (3 plaques)

Turbine double (3 plaques) pour une performance accrue.



Signature Design

Conçu pour répondre aux besoins les plus exigeants de l'industrie.



Coolflow

Système de refroidissement dernière génération pour les balayeuses de la série Bucher MaxPowa V pour une efficacité de refroidissement maximale.

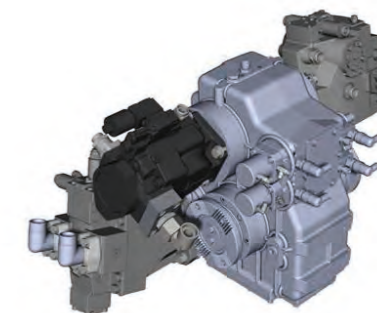

Boîte de vitesses OMSI

Adaptée pour des châssis d'au moins 250 ch. Elle bénéficie de la fonction 'over-run' qui permet d'augmenter la vitesse de la turbine lorsque la buse se remplit afin d'éviter toute obstruction.

Données techniques

	Pales de la turbine	S Design	Bucher MaxPowa V80	Bucher MaxPowa V120
Vt - JCB 85 kW - Stage 3a	800 x 80 mm		x	
Vt - JCB 93 kW - Stage 3b / Tier 4	800 x 80 mm		x	x
Vt - JCB 97 kW - Stage 5	800 x 80 mm		De série	x
Vt - Cummins 101 kW - China 4	800 x 80 mm		x	
Vt - JCB 129 kW - Stage 5	800 x 100 mm		x	De série
Vh - OMSI 600	800 x 80 mm		x	x
Vh - OMSI 600	800 x 100 mm		x	x
Vm - Mekavac	800 x 80 mm		x	

Des **performances**
exceptionnelles
pour des conditions
exigeantes



Haute performance & efficacité

Pour maximiser les temps sur site, il est essentiel d'avoir des capacités suffisantes d'eau pour minimiser les remplissages, de cuve pour faire face aux grands volumes de déchets et de charge utile pour répondre aux exigences d'une journée de travail. Avec une capacité de cuve de 8 ou 12 m³, les deux modèles offrent une charge utile généreuse et une grande capacité d'eau ce qui maximise les temps sur site.

Les modèles de la série Bucher MaxPowa V ont été conçus pour durer. La gamme comprend une cuve en acier inoxydable 1.4003 de 4 mm d'épaisseur et un réservoir d'eau intégré en 1.4301. Le processus de peinture en poudre commence par un grenailage des composants avant l'application d'un prétraitement à base de zirconium pour créer une surface propre et adhésive pour la pose d'un apprêt satiné.

La couche de poudre crée une barrière hautement efficace contre la corrosion ce qui augmente la durabilité.

Les Bucher MaxPowa V80 et V120 offrent une grande productivité avec des fonctions de série. Une large gamme d'options est disponible pour répondre aux besoins des domaines des travaux publics, de construction ou de travaux lourds.



Grande capacité de cuve pour une charge utile optimisée avec l'option 'EasyClean'

Choix entre entraînement hydrostatique ou avec moteur auxiliaire

Système Smoothflow pour une performance de ramassage maximale

Buses et conduits larges pour une performance d'aspiration maximale

Grand réservoir d'eau intégré pour des temps sur site rallongés

Système de refroidissement Coolflow pour une efficacité optimisée.

Les plaques d'usure entraînent les déchets pour faciliter la charge et créer un débit d'air cyclonique dans la cuve.

Une conception modulable avec options standard



Grilles relevables à distance

L'élevateur de grilles à distance permet de contrôler les grilles de la cuve, évitant à l'opérateur de se tenir dans la zone sale.



Tuyau d'aspiration arrière

Tuyau d'aspiration à commande hydraulique de 200 mm de diamètre, monté sur la porte arrière.



Caméra latérale

Vue sur le côté de la chaussée pour une visibilité améliorée dans les angles morts.



Phares de travail triples

Phares de travail à LED permettant d'éclairer le côté de la balayeuse et le bord de la chaussée.

Données techniques

	Bucher MaxPowa V80	Bucher MaxPowa V120	
Capacité de la cuve	8,0	12,0	m ³
PTAC	18	26	tonnes
Empattement minimal*	3 200 - 3 400	3 900 - 4 600	mm
Capacité d'eau	2 300	5 200	litres
Capacité d'eau totale possible	4 000	6 900	litres

*nominal



Option de buses d'aspiration arrière
Buses d'aspiration pleine largeur pour un ramassage haute performance, parfaites pour un nettoyage intense et les zones de travaux.

Fonctionnement des buses d'aspiration arrière
Depuis l'écran JVM avec sélection séparée de l'eau basse pression.

Option Powawash
L'eau haute pression fournit 100 l/min à 200 bars aux options de rampes de pulvérisation.

Clavier Powawash
Vannes d'eau électroniques avec commandes en cabine pour les options Powawash.

Rampe de pulvérisation en V
20 jets en V haute pression sur les buses arrière de série lorsque les options d'aspiration arrière et Powawash sont commandées ensemble.

Réservoir d'eau de 1700 litres
Grand réservoir d'eau auxiliaire en acier inoxydable avec coffre de rangement, enrouleur de tuyau haute pression et lance intégrés.

Jets rotatifs
Jets rotatifs en option pour un nettoyage de haute intensité à l'avant des buses d'aspiration arrière.

Coffre de rangement
Le coffre de rangement en option sur le réservoir d'eau de 1700 l offre une capacité de rangement supplémentaire lorsque les options de tuyau monté à l'arrière ne sont pas requises.



Equipement Broomvak
 Pour un ramassage à haute vitesse. La conception de balai derrière la buse permet aussi un ramassage à une puissance de turbine réduite pour des applications moins exigeantes.



Broomvak coulissant de 200 mm
 Permet un coulissement supplémentaire de 200 mm de la buse et du balai latéral pour une plus grande largeur de balayage.



Balai à coulissement latéral
 Balai en option derrière la roue avant pour une plus grande largeur de balayage et un désherbage efficace sans utiliser de produits chimiques.



Option de disque de coupe
 Pour réduire l'envahissement du gazon sur les routes sans revêtement et assurer une coupe nette des accotements.



Aimant monté à l'avant
 Option pour la collecte et l'élimination des matériaux ferreux pour les aéroports et les applications de nettoyage industriel.



Buse renforcée
 Pour les applications lourdes. La roue, le pare-chocs et le bras de buse sont plus robustes.



Faible impact **environnemental**

Faible niveau sonore

Toutes nos balayeuses sont équipées de capots insonorisant qui entourent le moteur auxiliaire et le carter de turbine. Des ailettes d'absorption acoustique sont installées de série dans le système d'échappement de l'air, ce qui permet d'avoir un environnement plus sûr pour le chauffeur ainsi que les piétons.

De plus, le moteur peut être réglé à un régime inférieur en cas de balayage de nuit, réduisant ainsi les niveaux sonores.

Élimination importante des poussières

Les déchets sont aspirés directement par la buse d'aspiration dans la cuve à déchets, ce qui réduit l'usure et la maintenance. Une fois les déchets dans la cuve, le débit d'air cyclonique aide à séparer les déchets et l'air est libéré dans l'atmosphère.

Consommation réduite de l'eau

La série Bucher MaxPowa V est dotée de gicleurs d'humectage jaunes de série permettant une réduction de 20% de la consommation d'eau. Des gicleurs de buse rouges à débit plus élevé sont également disponibles pour les applications plus exigeantes. Le système de recyclage de l'eau en option permet d'économiser jusqu'à 900 litres d'eau par jour. Ainsi, la durée d'utilisation est prolongée et le risque de pénétration de poussières dans la turbine réduit.

Site de fabrication sans diesel

Sur le site Bucher Municipal de Dorking en Angleterre, notre système de gestion intégré certifié ISO 14001:2015 couvre la gestion environnementale de notre site et de notre gamme de produits. En lien avec la norme ISO 50001:2018 pour la gestion de l'énergie, nous visons à prévenir la pollution, protéger l'environnement et ga-

rantir une utilisation de nos balayeuses. Le site de production n'utilise plus de diesel car toutes les balayeuses montées sur châssis sont désormais alimentées en huiles végétales hydrotraitées (HVO).



Certification ISO 14001

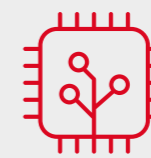

Moteurs compatibles HVO. Ces huiles peuvent être utilisées avec n'importe quel mélange EN590 sans modification ni changement des exigences d'entretien.



Technologie d'air Smoothflow pour la réduction sonore



Recyclage de l'eau en option



Unité de contrôle

L'unité de contrôle comprend toutes les commandes de balayage. Elle permet l'intégration de claviers supplémentaires pour les options, telles que le balai à coulissement latéral. L'utilisation est améliorée avec le halo LED autour de chaque bouton qui s'allume lorsqu'il est activé pour faciliter l'identification.

Un bouton Pause robuste permet à l'opérateur de lever tous les équipements de balayage pour passer du mode balayage au mode déplacement de manière simple et rapide. De même, la série MaxPowa mémorise les derniers paramètres de balayage utilisés.

Béquille de sécurité automatique

Une béquille de sécurité grande visibilité et à engagement automatique fournit un environnement de travail sûr aux opérateurs et au personnel d'entretien. Il est possible de désengager la béquille grâce à la commande sans fil pour plus de sécurité.

Commande sans fil

La commande sans fil permet à l'opérateur de se déplacer autour de la machine plus facilement. Il peut régler le balai central et vérifier les alentours avant d'ouvrir ou de faire basculer la cuve.

L'accès au compartiment moteur se fait au moyen d'une grande échelle rabattable avec trois points de contact. Des main courantes assurent un accès encore plus sûr.

La série Bucher MaxPowa V est livrée avec des gyrophares LED de série. De plus, une large gamme de phares de travail et de gyrophares sont disponibles en option pour sécuriser davantage la machine et faciliter le balayage.

Les plaques de balai à haute visibilité permettent à l'opérateur de voir plus facilement la position des balais et avertissent les piétons, cyclistes et autres véhicules.

Commandes de l'opérateur & sécurité

Ecran JVM & console centrale

Les balayeuses de la série Bucher MaxPowa V sont désormais équipées d'un écran tactile de 10". Les graphiques sont plus nets ce qui améliore l'expérience utilisateur. L'utilisation a été améliorée avec une navigation claire et intuitive, une structure de menu simplifiée et des fonctions accessibles.

L'écran JVM possède une variété de paramètres qui peuvent être ajustés pour répondre aux besoins et avoir une performance de balayage efficace.

L'écran possède 6 boutons programmables afin d'activer vos paramètres de balayage en une touche.

Trois packs Preference Plus, en option, sont disponibles, avec des paramètres supplémentaires pour personnaliser les fonctionnalités de vos machines.

Powa Pref+ : comprend le mode Boost pour une puissance accrue lorsque cela est nécessaire.

Protect Pref+ : protège votre balayeuse avec les options pause ou arrêt des opérations.

Eco Pref+ : permet d'économiser du carburant et de réduire l'usure de la machine avec des minuteurs

La console centrale peut être adaptée à la position du conducteur pour améliorer la vision directe. En plus des ports de charge USB et les porte-gobelets, la console centrale comprend aussi des régulateurs dédiés pour la Powasave / Powathrust pour ajouter ou réduire facilement la pression sur les balais latéraux.



Unité de contrôle

L'unité de contrôle ergonomique peut être utilisée pour toutes les opérations de balayage, la position, la pression et la vitesse des balais, l'ouverture des buses, et l'activation des jets d'eau.

Buse à réglage facile

Réglage simple de la buse pour réduire les temps d'installation.

Ecran JVM

Ecran de 10" pour afficher les graphiques d'information de la balayeuse et les témoins d'avertissement. Données de performance avec un grand nombre de paramètres pour répondre aux exigences opérationnelles.

Commande sans fil

Commande sans fil pour l'ouverture et l'inclinaison de la cuve, ainsi que pour les réglages du balai central.

Bucher Municipal



Pour une assistance locale, veuillez scanner le code QR ou visiter

buchermunicipal.com

Chez Bucher Municipal, nous innovons et concevons de meilleures solutions de nettoyage et de déblaiement, aidant nos clients à accroître et à maintenir des affaires efficaces et rentables. Tirant parti de l'héritage de plus de 200 ans de Bucher, nous nous engageons à vous aider à obtenir plus en utilisant moins. Fiers d'être considérés comme un partenaire fiable, nous travaillons localement avec vous pour réaliser les possibilités d'un avenir plus intelligent, plus propre et plus efficace.



Votre partenaire contractuel Bucher Municipal:

Driven by better



Bucher Municipal
E-Shop