

Bucher MaxPowa V120

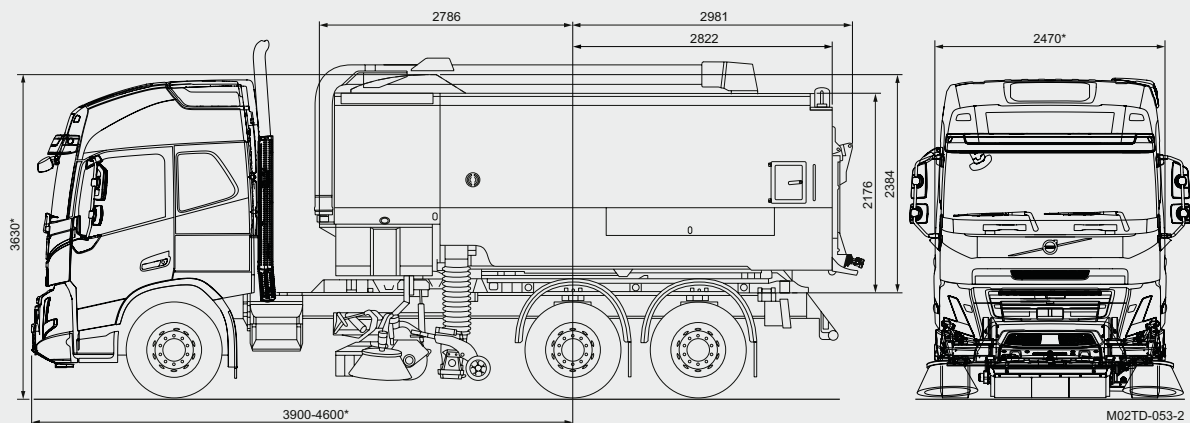

Dimensions

Longueur (capot et cuve à déchets)	5 770 mm
Largeur*	2 410 mm
Hauteur*	3 630 mm
Empattement*	3 900-4 600 mm nominal
Largeur de travail de la buse d'aspiration et du balai latéral	1 300 mm
Largeur de travail avec balai central	2 400 mm
Largeur de travail en balayage simultané droite/gauche	3 600 mm

Niveau de bruit dans la cabine

Généralement <75 dB(A) (en fonction du châssis)

Transmissions alternatives

Hydrostatique (OMSI 600) V120h

Châssis

Poids total admissible 26 tonnes

Réservoir diesel

Capacité 170 l

Moteur auxiliaire

	V120t
Standard :	JCB Dieselmax 448 NRMM (S Design) Stage 5
Puissance brute	129 kW à 2200 tr/min
Couple maximum	690 Nm à 1500 tr/min
Option :	JCB Dieselmax 448 NRMM Stage 5
Puissance brute	97 kW à 2200 tr/min
Couple maximum	550 Nm à 1500 tr/min

*En fonction du châssis et/ou de l'option sélectionnée

Bucher MaxPowa V120



Caméra quadravision

pour une vue de la route côté conducteur, ce qui offre une vision additionnelle pour les potentiels angles morts.



IHM console centrale

avec écran JHM ajustable sur la position préférée de l'opérateur, avec des porte-gobelets et des points de recharge USB.



Signature Design

Les balayeuses de design S sont dotées d'un ventilateur à trois plateaux haute performance, conçu pour répondre aux besoins de balayage les plus exigeants et les plus spécialisés.

Bucher MaxPowa V120

Commandes

JVM avec écran digital 10". Des graphiques clairs qui fournissent des informations sur un large éventail de fonctions de la balayeuse. Une navigation simple et intuitive avec des menus et des fonctionnalités accessibles. Une commande déportée sur portière pour les principales fonctions de balayage avec témoins LED pour les équipements activés. Possibilité de programmer jusqu'à 6 boutons pour les paramètres de balayage choisis.

Turbine d'aspiration double

Vitesse opérationnelle variable entre 1 800 et 3 500 tr/min selon le fonctionnement. V120t : Rapport de boîte de vitesses à multiplicateur : 1,79:1

Balai latéral

Système de changement rapide des balais dont la vitesse peut varier à l'infini, jusqu'à 160 tr/min (commandé depuis la cabine). Brosses rotatives et guide de flexible jaune réfléchissant.

Buse

Buse en fonte d'aluminium avec admission de 250 mm de diamètre et réglage sans outil.

Système d'élimination des poussières

Buses d'élimination des poussières situées au niveau de la ou des buses d'aspiration, du ou des balais latéraux et à l'avant du véhicule. Système de purge d'eau «Pressadrain».

Installation électrique

24 volts. Toutes les connexions de faisceaux externes sont intégralement classées IP67.

Cuve à déchets

La benne est composée d'une cuve à déchets et d'un réservoir d'eau intégré. Construite à partir de plaques robustes en acier inoxydable. Système de verrouillage étanche Twin-Lock de la porte arrière avec fonction de décantation. Deux trappes d'accès sur le côté de la benne et casiers de rangement latéraux. Un béquet de déversement arrière, une béquille de sécurité automatique sur crémaillère, deux gyrophares LED arrière grillagés et des feux de travail à LED font partie de l'équipement de série.

Volume de la cuve***	12.0 m ³
Angle de déversement	56° nominal
Angle d'ouverture de la porte	125° nominal

Réservoir d'eau

Le réservoir d'eau comprend des déflecteurs contre les surpressions et se remplit via une bouche à eau de type « A ». Une pompe à membrane jumelée fonctionne en continu et peut fonctionner à sec.

Capacité en eau	5 200 l
-----------------	---------

Capot

Capot Smoothflow revêtu d'un matériau insonorisant avec adaptation de fréquence.

Balai

Balai central	Ø 406 mm
Largeur du balai central	1 275 mm
Largeur de la buse d'aspiration	750 mm
Balai latéral	650 mm

Options

- Systèmes de caméras de surveillance
- Vibreurs pneumatiques pour les grilles
- Powascrub - réglage de pression au sol du balai central
- 32 l/min @ 100 bar Supawash, système de lavage haute pression avec enrouleur fin et une lance manuelle
- Powaboom tuyau d'aspiration de 200 mm monté sur tourelle avec assistance
- Broomvak équipement de balayage
- Feux de travail triples
- Conduits d'aspiration collés

Une variété d'options sont disponibles - contactez-nous pour de plus amples informations.

***Toutes les contenances de cuve Bucher Municipal sont mesurées conformément à la norme européenne EN 15429.

Bucher Municipal



Pour une assistance locale, veuillez scanner le code QR ou visiter

buchermunicipal.com

Driven by better



Bucher Municipal
E-Shop