

Bucher CityCat VR50e

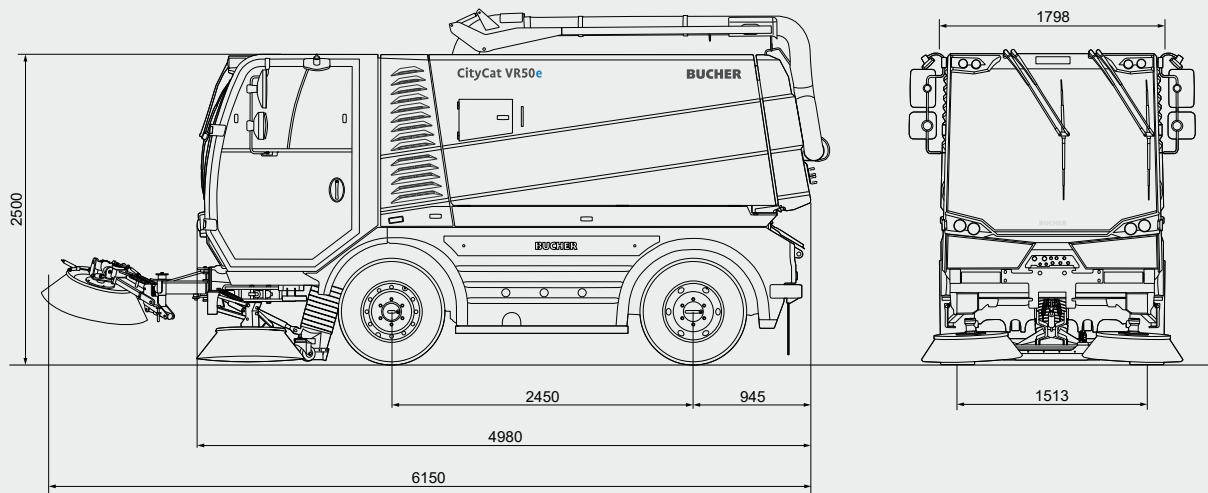

Dimensioni

Lunghezza	4980 mm
Larghezza	1798 mm
Altezza	2500 mm
Interasse	2450 mm
Carreggiata	1513 mm
Max. fascia di spazzamento 2 scope	2533 mm
Max. fascia di spazzamento 3 scope	3520 mm
Max. fascia di spazzamento 3 scope (RCB)	3768 mm
Raggio di curvatura	2950 mm

Pneumatici

265 / 70 R 19.5 143 / 141J

Prestazioni su strada

Velocità di lavoro	0-20 km/h
Velocità di marcia	0-50 km/h*
Rampa superabile fino a	30 %

Valore di rumorosità

92 dB(A)

Telaio

Telaio a longheroni della Ditta Bucher Municipal con costruzione in profilo a C	
PTT	10 500 kg
Peso vuoto	5800 kg
Carico utile	4700 kg

Batteria HV

Tipo di batteria	Ioni di litio
Capacità batteria	137 kWh
Tensione nominale	573 Volt
Carica	fino a 10 ore

Sistema di ricarica

On-board charger	22 kW
Tempo di ricarica	5 a 6 ore
External charger DC ¹	70 kW
Tempo di ricarica	1.5 a 2 ore

* Secondo della legislazione nazionale

¹ Option

Bucher CityCat VR50e: Concentrato di potenza nella classe delle compatte



Ricarica ovunque e in qualsiasi momento

La ricarica sia con AC 22 kW che con DC 70 kW permette una piena flessibilità e personalizzazione in base alle esigenze individuali. Da un singolo turno a più turni, con tempi di ricarica fino a due ore.



Selezione delle impostazioni

Il CSense (display touch da 10,1 pollici) per impostazioni avanzate, visualizzazione centralizzata delle impostazioni e sistema diagnostico visivo. Il conducente può selezionare quali impostazioni veicolo visualizzare.

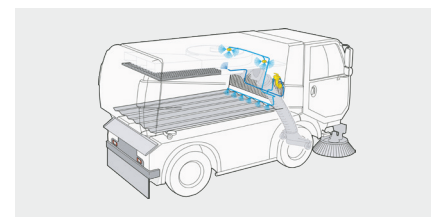

Sistema EasyClean

La funzione di autopulizia EasyClean consente una pulizia automatica del cassone rifiuti. La turbina, il filtro, il serbatoio delle acque nere, le pareti laterali e altri ricettacoli di sporco difficilmente accessibili vengono irrorati da ugelli di pulizia.

Bucher CityCat VR50e

Sterzo

Sterzo idrostatico a quattro ruote con assistenza idraulica.

Assali

Assale posteriore come asse sterzante con differenziale. Assale anteriore con molle a elica e ammortizzatori.

Pacco batterie ad alta capacità

Pacco batterie da 137 kWh. Questo garantisce un'autonomia eccezionale con un tempo di funzionamento fino a 10 ore con una singola carica. Il design eccezionalmente robusto ed esente da manutenzione garantisce una lunga durata e un invecchiamento della batteria ridotto al minimo.

Sistema di ricarica

Due sistemi di ricarica per tutte le situazioni

Caricabatterie integrato 22 kW

Connettore di ricarica tipo 2

Tempo di ricarica 137 kWh 5 a 6 ore

Caricabatterie esterno DC 70 kW

Connettore di ricarica CCS Combo 2

Tempo di ricarica 137 kWh 1,5 a 2 ore

Freni

Impianto frenante idraulico a due circuiti servoassistito in modo idraulico. Freno a disco anteriore e posteriore. Freno a mano a molla idraulico sull'assale posteriore. 4 pinze del freno davanti e 2 dietro.

Cabina del conducente

Comoda cabina insonorizzata e ammortizzata

con cuscinetti idraulici. Parabrezza in vetro di sicurezza curvo, antiriflesso e a isolamento termico. 2 vetri scorrevoli in ogni porta. Ventola del riscaldamento a più livelli. Tergicristalli con dispositivo di lavaggio. Sedile conduttore con sospensione pneumatica e sedile del passeggero molleggiato, entrambi regolabili individualmente. Piantone di guida regolabile in altezza e inclinazione. Disponibile come opzionale CSense (display touch da 10,1 pollici) per impostazioni avanzate, visualizzazione centralizzata delle impostazioni e sistema diagnostico visivo. Il conducente può selezionare quali impostazioni veicolo visualizzare.

Sistema di spazzamento

Principio di raccolta ad aspirazione, con bocchettone di aspirazione in acciaio inossidabile trascinato davanti all'assale, mobile idraulicamente di lato di 400 mm insieme a spazzole laterali.

Bocchettone di aspirazione regolabile idraulicamente in altezza. Turbina ad alte prestazioni regolabile di continuo.

Contenitore rifiuti

Capacità 5,6 m³

chiudibile e ribaltabile idraulicamente

Altezza di ribaltamento 930 mm

Altezza di ribaltamento

(cassone ribaltabile) 1550 mm

Larghezza di ribaltamento 1700 mm

Angolo di ribaltamento 51°

Sistema idrico

Volume acqua 880 l

Due pompe dell'acqua per ugelli

Spazzole

2 spazzole a destra e sinistra Ø 900 mm

Protezione antiurto

Terza spazzola Tipo XL drontale per una fascia di spazzamento fino a max. 3520 mm e per spazzare angoli e rampe, utilizzabile a destra, a sinistra e sul secondo livello.

Velocità a regolazione continua 0-150 giri/min

Opzioni

- Climatizzatore
- Caricabatterie esterno DC 70 kW
- Serbatoio d'acqua supplementare 1120 l (totale 2000 l - riduce il volume dal contenitore rifiuti)
- Bracci dell'aspo e della lancia manuale
- Pompa dell'acqua da 100 bar o 200 bar
- Cassone ribaltabile
- Recupero acqua industriale
- Tubo aspirafogliame
- Spazzola diserbante
- Spazzole laterali a inclinazione idraulica
- Barra d'irrigazione
- Impianto idrico ad alta pressione
- Sistema EasyClean
- Dispositivo di sollevamento griglia foglieame
- Proiettore di lavoro a LED
- Telecamera retromarcia e bocca di aspirazione

Disponibili numerose altri accessori e opzioni, non esitate a contattarci per ricevere maggiori informazioni.

Bucher Municipal



Per il supporto locale, scannerizzare il codice QR o visitare

buchermunicipal.com

Driven by better



Bucher Municipal
E-Shop