

Bucher C202

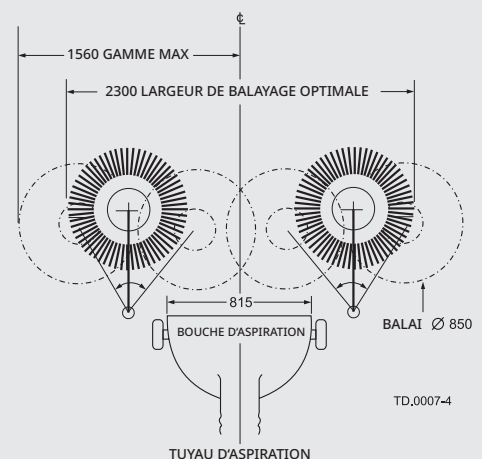
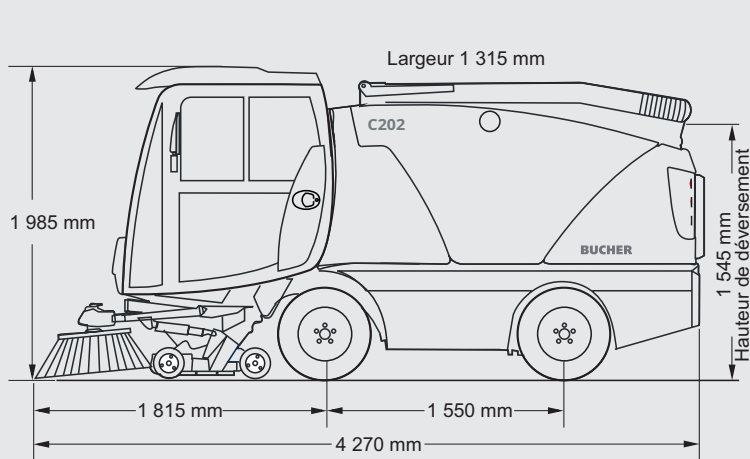

Dimensions

Longueur	4 270 mm
Largeur	1 315 mm
Hauteur	1 985 mm
Empattement	1 550 mm
Écartement avant / arrière	1 143 / 1 158 mm
Largeur de balayage maximale	3 120 mm

Poids

Poids à vide	2 850 kg
Charge utile	1 650 kg
Poids total admissible	4 500 kg

Pneumatiques (Tubeless)

Avant	6.50 R10 radial
Arrière	225/75 R10 radial

Entraînement

Entraînement continu, hydrostatique

Performances conduite

Vitesse de travail	0-16 km/h
Vitesse de déplacement	0-50 km/h*
Rampe gravissable	jusqu'à 30 %

Moteur diesel moins polluant

Type	R754EU6C / R754ISE5 / D754TE3
Norme antipollution	Euro 6c / Stage 5 / Stage 3A
Cylindrée totale	2 970 cm ³
Puissance	62 / 55 / 54 kW
Couple	270 / 310 / 255 Nm
Réservoir de carburant	52 l
Installation électrique	12 V

* Selon la législation nationale

Bucher C202 : petite et parfaitement composée



Quatre roues directrices

Les quatre roues directrices garantissent le plus grand respect de la trajectoire et une grande maniabilité. Le rayon de braquage est ainsi de 2 110 mm (d'une bordure de trottoir à l'autre).

Système de balayage

Les balais latéraux, à commande hydraulique individuelle, sont équipés d'un amortisseur de collision. La commande de pression au sol ainsi que le réglage de levage et d'inclinaison peuvent être réalisés plus confortablement depuis la cabine.

Cabine du chauffeur

Au quotidien, l'utilisation est facilitée par l'excellente visibilité périphérique sur les balais et la surface balayée. Pour un balayage efficace et net, les fenêtres au niveau du plancher permettent une vue directe sur la buse d'aspiration.

Bucher C202

Système électrique

Système 12 volts avec alternateur 105 ampères.

Système de suspension

Suspension à ressort hélicoïdal avec amortisseur spécial de Bucher sur chaque roue, et barre stabilisatrice à l'avant.

Direction

Hydraulique de direction, rayon de braquage :

2 roues directrices	
Entre bordures de trottoir	2 610 mm
De mur à mur	3 510 mm

4 roues directrices (option)	
Entre bordures de trottoir	2 110 mm
De mur à mur	3 265 mm

Niveau sonore

Cabine

Niveau sonore variable selon la vitesse de travail, entre 67 et 75 dB(A)

À l'extérieur et en conditions de travail

Niveau sonore de 97 dB(A)

Freins

Avant : Freins à disques hydrauliques internes avec deux circuits entre l'avant et l'arrière pour améliorer la sécurité de freinage.

Arrière : Freins à tambours hydrauliques avec frein de stationnement intégré.

Cuve à déchets

Cuve en acier inoxydable	
Volume	1,8 m ³
Hauteur de déversement	1 545 mm

Eau fraîche	152 l (E6c & S5) 175 l (3A)
Système de recirculation	250 l

Cabine

Chauffage de l'air ambiant et de l'air frais, avec ouïes d'aération réglables.

Entièrement vitrée avec verre de sécurité teinté. Pare-brise à dégivrage électrique « Quick-clear ».

Siège conducteur à suspension pneumatique entièrement réglable avec dossier réglable.

Siège passager fixe avec ceinture de sécurité 3 points.

Design ergonomique pour le confort du conducteur. Console tête-haute avec interrupteurs éclairages, radio/lecteur MP3 stéréo et écran couleur 7 pouces. Console centrale avec démarreur, commandes d'inclinaison, de ventilateur d'aspiration et pour l'eau. L'accoudoir équipé de tous les éléments de commande concernant le balayage pour balais, vitesse moteur, équilibre des balais, tempo-mat, etc., est placé de manière ergonomique à proximité du conducteur.

Équipement de série

Écran de surveillance (7 pouces, couleur), informant le chauffeur des dysfonctionnements éventuels.

Possibilité d'enregistrer les données sur une clé USB. Gyrophare orange rabattable, commande indépendante des balais, radio avec lecteur MP3, port USB et enceintes 45 W, avertisseur de recul : signal acoustique désactivable

Options

- 4 roues directrices
- Climatisation
- Lubrification centralisée
- Caméra de recul
- Raccordement pour borne incendie, conduite ascendante et clé
- Clapet ramasse-feuilles et déchets grossiers au niveau de la cage d'aspiration
- Roulettes pour buse d'aspiration
- Radio/CD
- Roue de secours et ric
- Système de jet d'eau haute pression jusqu'à 68 bars avec lance et tuyau de 10 m
- Troisième balai pour étendre la largeur de balayage
- Tuyau d'aspiration un rayon d'action de 3,70 m
- Équipement hivernal : lame chasse-neige, cylindre de balayage et saleuse arrière

De nombreuses autres options sont disponibles - contactez-nous pour de plus amples informations.

Bucher Municipal



Pour une assistance locale, veuillez scanner le code QR ou visiter

buchermunicipal.com

